



АТТАЧМЕНЫ И КОМПОНЕНТЫ из беззольной пластмассы фабричного производства

КАТАЛОГ – ИЛЛЮСТРИРОВАННОЕ
ТЕХНИЧЕСКОЕ РУКОВОДСТВО
ДЛЯ ВРАЧЕЙ СТОМАТОЛОГОВ -
ОРТОПЕДОВ И ЗУБНЫХ ТЕХНИКОВ



W o r l d L e a d e r i n S p h e r i c a l A t t a c h m e n t s

КЛИНИЧЕСКИЙ СЕМИНАР СЪЕМНОЕ ПРОТЕЗИРОВАНИЕ НА ЕСТЕСТВЕННЫХ ЗУБАХ И ИМПЛАНТАТАХ



Курс назначен к познанию оптимальных параметров для проектирования протеза с опорой на имплантатах и с акцентом на сохранение корней и естественных зубов. Цель заключается в поддержке стоматологов в инновационных концепциях в области съемного и полу-съемного протезирования, анализируя самые современные решения для балок и cad-cam технологий.

УНИВЕРСИТЕТСКИЕ ПРОГРАММЫ КУРСЫ СПЕЦИАЛИЗИРОВАНИЯ ПО СЪЕМНОМУ ПРОТЕЗИРОВАНИЮ, ТРАДИЦИИ И ИННОВАЦИИ В РЕТЕНЦИОННЫХ СИСТЕМАХ

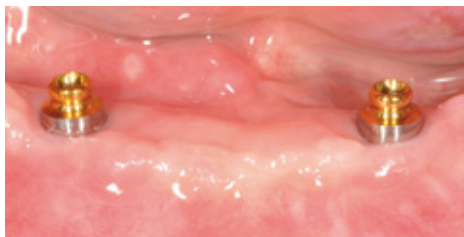

Курсы предназначены для университетов, которые используют инновационные решения и методы при планировании проектов протезирования. Оценка функциональных, эстетических и фонетических параметров при учете социальных условий и происхождения пациентов. Презентация реальных клинических случаев и их анализ, поддерживаемый работой студентов с университетов со всего мира с реальными моделями. Программы культурного обмена с международными университетами, последипломные программы, международные конкурсы и многое другое!

БАЗОВЫЙ КУРС

Знакомство с технологиями Rhein83 при внутрекоронковом и внекоронковом протезировании. Инновационные технологии, позволяющие сэкономить время и сократить затраты, используя литые детали фабричного производства. Концепции съёмного протезирования в имплантологии на всех типажах и марках имплантатов.

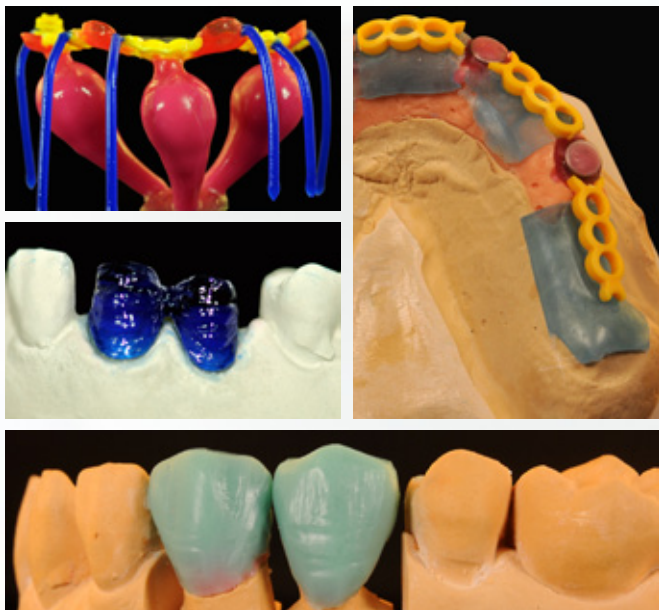

КУРС МАСТЕР

Более детальное изучение тем, рассмотренных в базовом курсе, с особым акцентом на использовании новых компьютерных CAD/CAM технологий при протезировании. Простые и эффективные решения сложных клинических случаев.

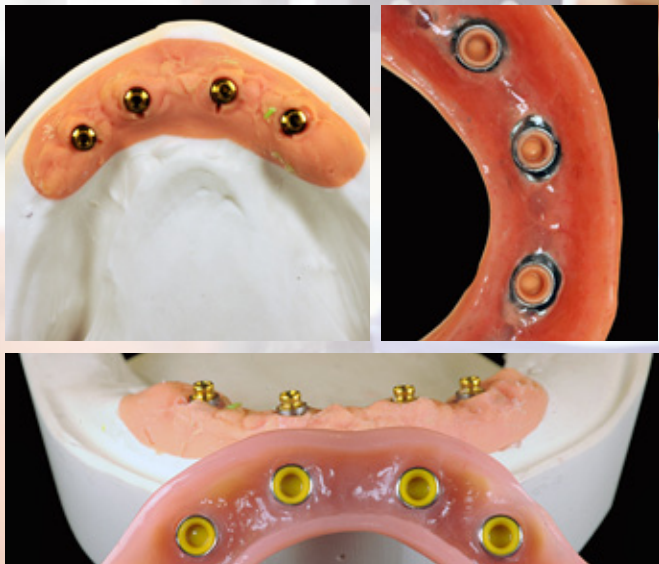

ЗАРОЖДЕНИЕ, РОСТ, ЭВОЛЮЦИЯ RHEIN83

Не смотря на то, что сферические аттачмены из металла существовали на протяжении многих лет, они не пользовались большим спросом среди профессиональных стоматологов. Со временем появилась идея придать этому механизму эластичность. В результате появились шлифованная металлическая головка и эластичный колпачок; сегодня этот механизм является одним из наиболее широко используемых. Rhein83 существует на рынке с 1983 года и на сегодня копии изделий компании существуют по всему миру. Эти копии в большинстве случаев соответствуют оригиналу только по форме, отличаясь при этом материалом, из которого они сделаны, что значительно влияет на функциональность механизма. Исследования ориентированы не только на изучение новых изделий, но и на непрерывные попытки усовершенствовать механизмы, которые использовались на протяжении многих лет. Зубное крепление – это небольшой механизм, который пребывает в постоянном движении и поддается нагрузкам и изменениям в полости рта, которые обуславливают необходимость периодических проверок и технического обслуживания. Некоторые изделия Rhein'83, представленные в настоящем каталоге, выполнены для поддержания жизнеспособности и восстановления функциональности любых протезов, а когда это потребуется – даже непосредственно в полости рта пациента. Непрерывное совершенствование продукта сотрудниками Rhein'83, происходит благодаря расширенному сотрудничеству с практикующими специалистами, врачами - ортопедами и зубными техниками, позволяет улучшать имеющиеся стандарты и разрабатывать новые изделия на основании оригинальных проектов.

Эцио Нарди

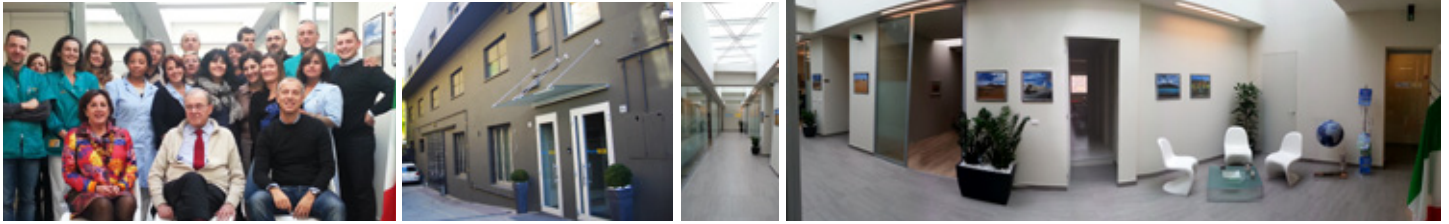

1983 - 2017

ИССЛЕДОВАНИЯ И ИННОВАЦИИ В НАСТОЯЩЕЕ ВРЕМЯ

На протяжении более 33 лет Rhein83 модернизируется на аттачменах для съемного протезирования с применением материалов и конструкций которые могут удовлетворить потребности зубных специалистов.

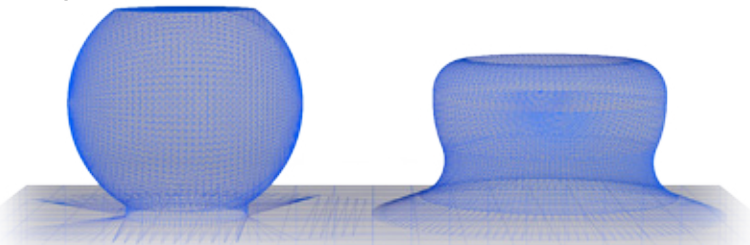

ПРОФИЛЬ ОТ EQUATOR

Из сферы к полусфере, уменьшение размера при сохранении той же функциональности!

ИННОВАЦИИ В ТЕХНИЧЕСКИХ ПРИЛОЖЕНИЯХ С ДОСТУПНЫМИ РЕШЕНИЯМИ ДЛЯ ВСЕХ



Зарождение, Рост, Эволюция Rhein83	2
Общий перечень	3
Трение и ретенция	4
Ассортимент колпачков	5
ОТ EQUATOR из беззольной пластмассы.....	6-7
ОТ EQUATOR для Имплантатов и SMARTBOX.....	8-9
ОТ EQUATOR elastic seeger	10-11
ОТ CAP резьбовые титановые сферы	12-13
ОТ CAP & ОТ CAP TECNO – комбинированные протезы	14-15
ОТ BOX MONO	16
СЕРТИФИКАТЫ	17
ОТ STRATEGY – комбинированные протезы	18-19
ОТ STRATEGY/STEADY.....	20
ОТ STRATEGY & ОТ CAP протезные проекты	21
Одинарные сферы ОТ Cap из беззольной пластмассы ОТ Cap из титана + TiN Непрямая система съемного протезирования	22-23
SPL штифты из титана FLEX-BLOCK прямая система съемного протезирования – COPING COVER	24-25
ОТ BOX, Classic - Special Отливаемые армирующие конструкции без дублирования модели	26-27
ОТ REVERSE 3 штифты из титана	28-29
Восстановительные сферы: ПОЛАЯ СФЕРА-ОТ EQUATOR.....	30
Восстановительные сферы: ЦЕЛЬНАЯ СФЕРА	31
ОТ BAR MULTIUSE	32-33
ОТ VERTICAL	34-35
ОТ UNILATERAL	36-37
ОТ LOCK с задвижкой	38-39
ИМПЛАНТОЛОГИЯ : Съемное протезирование – аттачмены SPHERO FLEX - BLOCK ИМПЛАНТОЛОГИЯ : Направляющие кольца	40-41
ИМПЛАНТОЛОГИЯ: прямые съемные протезы, Универсальная система против вывинчивания	42
Мини-параллеллометр с наклонённой основой для позиционирования моделей и измеритель ДК	43
ИМПЛАНТОЛОГИЯ: BROKEN SCREW EXTRACTOR Решения для извлечения из имплантатов обломившихся винтов	44-45
Инструкции и технические рекомендации	46
Демонстрационные модели из пластмассы	47
Виды продукции, размеры и единицы	48-49-50
Упаковки и коды	51-52-53-54-55
RHEIN83 в мире.....	56
Социальные сети и публикации.....	57

ЭЛАСТИЧНЫЕ КОЛПАЧКИ (Последнее поколение)

Характеристики и принцип действия «Эластичной» ретенции

ТРЕНИЕ:

ТВЕРДЫЕ МАТЕРИАЛЫ

- АЦЕТАЛИЗИРОВАННЫЕ ПЛАСТМАССЫ
- металлы и т.д. (стенки тонкие)

Зона «трения» минимальная на сфере из за отсутствия эластичности материала

ЗОНА ТРЕНИЯ

твёрдый материал, не имеющий возможности сжиматься, должен изгибаться для преодоления ретенционного пояса, который не может быть значительным по площади

ИЗГИБ СТЕНКИ

ОТСУТСТВИЕ ЛАБИЛЬНОСТИ

Хотя сфера имеет плоскую головку, твёрдый материал колпачка не позволяет никакого вертикального изгиба

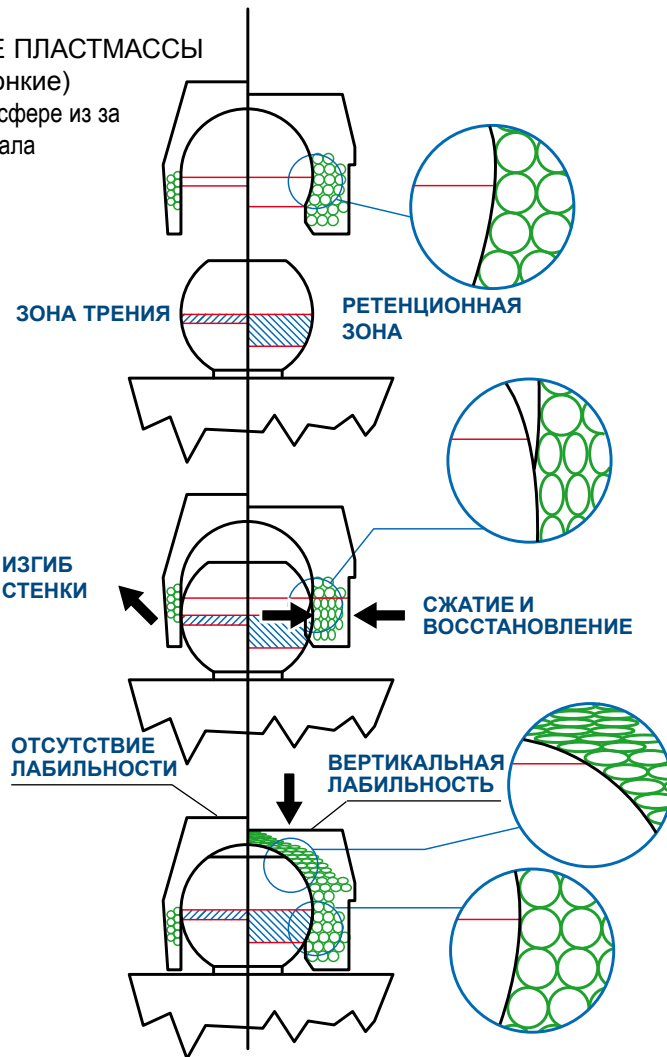

РЕТЕНЦИЯ:

ЭЛАСТИЧНЫЕ МАТЕРИАЛЫ

- НЕЙЛОН
- ТЕФЛОН, и т.д. (стенки толстые)

Эластичность материала колпачка позволяет иметь ретенционный обхват сферы в обширной зоне под экватором сферы

РЕТЕНЦИОННАЯ ЗОНА

Ретенционная зона преодолевается за счет сжатия эластичного материала, который, благодаря своей «памяти» восстанавливает свою форму на обширном участке сферы

СЖАТИЕ И

ВОССТАНОВЛЕНИЕ

ВЕРТИКАЛЬНАЯ ЛАБИЛЬНОСТЬ

Свободное пространство между сферой с плоской головкой и эластичным колпачком уменьшает травматическую нагрузку на многих протезах, благодаря вертикальной лабильности

ТЕХНИКА И «ФИЛОСОФИЯ» RHEIN83

Rhein83 всегда производила аттачмены с ЭЛАСТИЧНОЙ ретенцией стараясь отказаться от использования принципа ТРЕНИЯ. Мы убедились фактически в том, что нельзя классифицировать аттачмены только как ЖЁСТКИЕ или АМОРТИЗИРУЮЩИЕ. Для Rhein83 более важным является предоставить в распоряжение систему компонентов, которые бы позволили зубному технику по показаниям врача создавать жесткие, амортизирующие и лабильные протезы. Благодаря использованию ЭЛАСТИЧНОЙ РЕТЕНЦИИ достигается высокая функциональность аттачменов Rhein83. При помощи эластичности становится возможным контролировать изгибы и создавать лабильные и амортизирующие протезы. В случае изготовления СЪЕМНЫХ ПРОТЕЗОВ а также односторонних седел на беззубом участке, упругость становится управляемой благодаря большому выбору имеющихся в распоряжении ретенционных колпачков, которые обладают большей или меньшей эластичностью. Однако при использовании этих аттачменов в жестких протезах, с изодромной фрезеровкой и контраттачменами, сфера и колпачок действуют как ретенционная кнопка и таким образом их функция сводится только к обеспечению позиционной устойчивости.

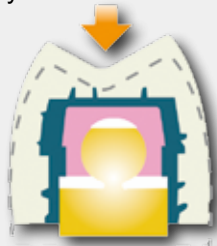

Вертикальная осадка



Жесткая ретенция

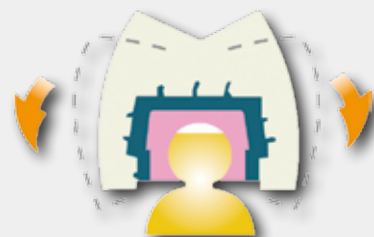

Лабильность во всех направлениях

БЕЛЫЕ КОЛПАЧКИ

стандартной ретенции



Слегка эластичные

Рекомендуемый максимальный срок службы в ротовой полости: 12 мес.
Удерживающая сила в граммах: норма: 1300 г / микро: 1100 г

РОЗОВЫЕ КОЛПАЧКИ

мягкой ретенции



Эластичные

Рекомендуемый максимальный срок службы в ротовой полости: 12 мес.
Удерживающая сила в граммах: норма: 900 г / микро: 800 г

ЖЕЛТЫЕ КОЛПАЧКИ

экстра мягкой ретенции



Очень эластичные

Рекомендуемый максимальный срок службы в ротовой полости: 12–14 месяцев
Удерживающая сила в граммах: норма: 500 г / микро: 450 г

ЗЕЛЕНЫЕ КОЛПАЧКИ

чрезвычайно эластичны



Характеристики колпачки с чрезвычайно эластичной ретенцией, незначительно гигроскопичны, с хорошим сцеплением со сферой. Удерживающая сила в граммах: норма: 350 г / микро: 200 г

ЗОЛОТИСТЫЕ КОЛПАЧКИ ЭКСТРАЛАБИЛЬНЫЕ

полу эластичные



Характеристики Колпачки для съемных протезов, где необходима лабильность и вертикальная эластичность.
Удерживающая сила в граммах: норма: 500 г / микро: 450 г

СЕРЕБРИСТЫЕ КОЛПАЧКИ ЭКСТРАЛАБИЛЬНЫЕ

чрезвычайно эластичны

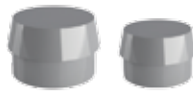

Характеристики Колпачки, подходящие для съемных протезов, где необходима вертикальная эластичность и не травмирующее начальное удержание. Удерживающая сила в граммах: норма: 350 г / микро: 200

ЧЕРНЫЕ КОЛПАЧКИ



Характеристики Лабораторные колпачки (экономные) без удерживающей силы, для использования в лаборатории.

КОЛПАЧКИ TITAN CAP



Характеристики Колпачки из нейлона с внутренним кольцом из титана. Обладают продолжительным сроком службы и особенно приспособлены для сфер типа «полая сфера» и всех сфер из титана.
Удерживающая сила в граммах: норма: 1500 г / микро: 1300 г

КОЛПАЧКИ С УМЕНЬШЕННЫМ ВНУТРЕННИМ ДИАМЕТРОМ

стандартной ретенции



Характеристики Колпачки с уменьшенным внутренним диаметром (норма 2,2 мм и микро 1,6 мм), для сфер такого же диаметра или изношенных. Удерживающая сила в граммах: норма: 1300 г / микро: 1100 г

КОЛПАЧКИ С УМЕНЬШЕННЫМ ВНУТРЕННИМ ДИАМЕТРОМ

мягкой ретенции



Характеристики Колпачки с уменьшенным внутренним диаметром (норма 2,2 мм), для сфер такого же диаметра или изношенных.
Удерживающая сила в граммах: норма: 900 г

КОЛПАЧКИ С УМЕНЬШЕННЫМ ВНУТРЕННИМ ДИАМЕТРОМ

экстра мягкой ретенции



Характеристики Колпачки с уменьшенным внутренним диаметром (норма 2,2 мм), для сфер такого же диаметра или изношенных.
Удерживающая сила в граммах: норма: 500 г

КОЛПАЧКИ С УМЕНЬШЕННЫМ ВНУТРЕННИМ ДИАМЕТРОМ

чрезвычайно эластичны



Характеристики Колпачки с уменьшенным внутренним диаметром (норма 2,2 мм и микро 1,6 мм), для сфер такого же диаметра или изношенных.
Удерживающая сила в граммах: норма: 350 г / микро: 200 г

КОНТЕЙНЕРЫ ИЗ
НЕРЖАВЕЮЩЕЙ СТАЛИ И
ТИТАНОВЫЕ, ИЗГОТОВЛЕННЫЕ
ФАБРИЧНЫМ СПОСОБОМ, ДЛЯ
КОЛПАЧКОВ НОРМО-МИКРО



Контейнеры фабричного производства используются для помещения в них ретенционных колпачков. Их новая компактная конструкция, меньше чем предыдущая, обеспечивает такую же функциональность но с лучшей эстетикой.

ЭКСТРАЛАБИЛЬНЫЕ КОЛПАЧКИ

Экстра лабильные колпачки норма и микро позволяют высокий уровень поглощения жевательных нагрузок



ОТ EQUATOR ИЗ БЕЗЗОЛЬНОЙ ПЛАСТМАССЫ

Отдельные аттачмены для съёмных протезов



АТТАЧМЕН ИЗ БЕЗЗОЛЬНОЙ ПЛАСТМАССЫ, ПАТРИЦА ОТ-EQUATOR

РЕТЕНЦИОННЫЕ КОЛПАЧКИ ОТ EQUATOR



КОНТЕЙНЕР ИЗ НЕРЖАВЕЮЩЕЙ СТАЛИ



ТИТАНОВЫЙ КОНТЕЙНЕР



КОЛПАЧОК ФИОЛЕТОВЫЙ ЖЕСТКОЙ РЕТЕНЦИИ (2,5 КГ)



КОЛПАЧОК БЕЛЫЙ СТАНДАРТНОЙ РЕТЕНЦИИ (1,8КГ)



КОЛПАЧОК РОЗОВЫЙ МЯГКОЙ РЕТЕНЦИИ (1,2 КГ)



КОЛПАЧОК ЖЕЛТЫЙ ЭКСТРА МЯГКОЙ РЕТЕНЦИИ (0,6 КГ)



КОЛПАЧОК ЧЕРНЫЙ ЛАБОРАТОРНЫЙ



ТРАНСФЕР ДЛЯ ОТТИСКА НЕПРЯМЫМ МЕТОДОМ



ТРАНСФЕР ДЛЯ ОТТИСКА



АНАЛОГ ИЗ НЕРЖАВЕЮЩЕЙ СТАЛИ ДЛЯ ГИПСОВОЙ МОДЕЛИ



КЛЮЧ ДЛЯ УСТАНОВКИ/УДАЛЕНИЯ КОЛПАЧКОВ НОРМО-МИКРО-ОТ EQUATOR



КЛЮЧ К ПАРАЛЛЕЛОМЕТРУ НОРМО

КАБИНЕТ

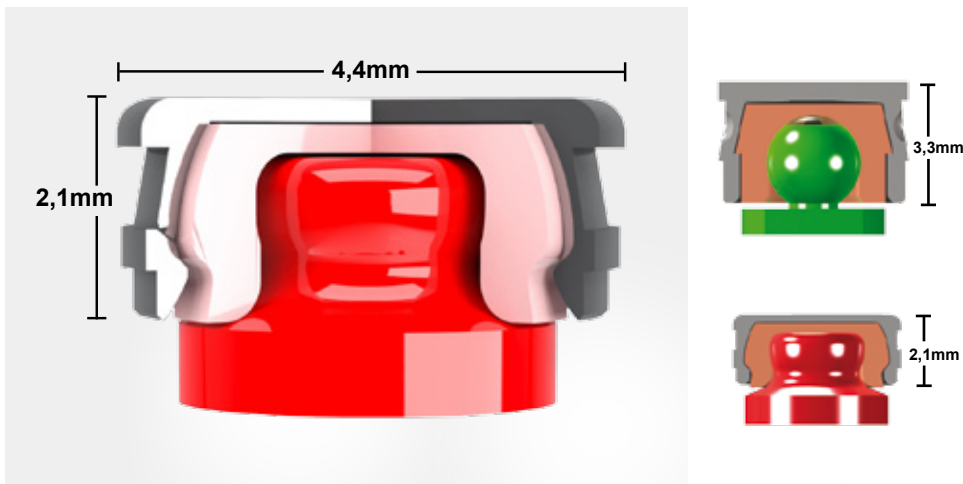

Съемному протезу требуется больше упругости во всех направлениях, на всех сферах ОТ EQUATOR возможно использование эластичных ретенционных колпачков и контейнеров из нержавеющей стали линии продукции ОТ САР Нормо. Крепление протеза будет обладать устойчивостью, соединение будет менее жестким.



В СЛУЧАЕ, ЕСЛИ ИМЕЕТСЯ ИЗБЫТОЧНЫЙ НАКЛОН, ВОЗМОЖНО СМЕСТИТЬ ОТ EQUATOR ЛИНГВАЛЬНО ИЛИ ДИСТАЛЬНО ПО ОТНОШЕНИЮ К ОСИ ИМПЛАНТАТА

ЛАБОРАТОРИЯ

ОТ EQUATOR ИЗ БЕЗЗОЛЬНОЙ ПЛАСТМАССЫ = МОНОЛИТ

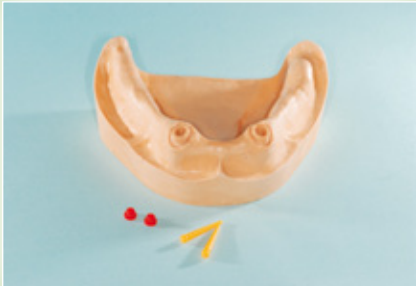

Изолируем гипсовую модель в области рельефа корневых каналов. Используем штифты из беззольной пластмассы чтобы выровнять каналы.



Применяем штифты по длиннее для легкого дальнейшего удаления, перебазирования беззольной пластмассой увеличивает точность.



Вынимаем штифты из каналов как только пластмасса схватиться (это позволит избежать блокировки штифтов в модели) и обрезаем рукоятки штифтов на корневом уровне.



Фиксируем ОТ Equator из беззольной пластмассы с помощью ключа к параллелометру.



ОТ EQUATOR в позиции, завершаем моделирование из воска.



Для отлива используем сплавы 240 и более ед. по Виккерсу.

МОДЕЛИРОВКА АРМАТУРЫ НЕПОСРЕДСТВЕННО НА МАСТЕР-МОДЕЛИ



Гипсовая модель с аналогами ОТ EQUATOR, контейнеры из нержавеющей стали с установленными черными колпачками.

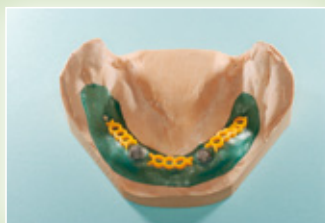

Расположить калиброванный воск (0,5 мм) на модель, покрыть стальные контейнеры воском и установить коннекторы.

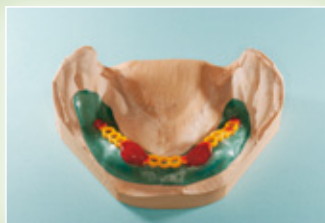

Соединить компоненты при помощи беззольной пластмассы, а также ею покрыть контейнеры.

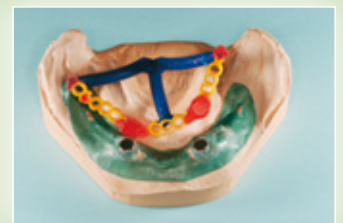

Зафиксировать литники и снять арматуру с модели, убедившись, что стальные контейнеры не остались внутри и приступить к литью.

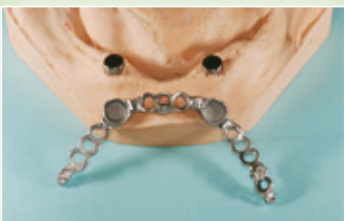

Литая металлическая конструкция: подготовить к нанесению опак и проверить правильность ее размещения на модели.



Использовать композитный двухкомпонентный цемент (Анаэробный или самоотверждаемый) для крепления контейнеров из нержавеющей стали в арматуре.



Металлическая структура с фиксированными на своих местах контейнерами из нержавеющей стали.



Готовый протез с расположенной внутри металлической структурой, черные колпачки будут заменены в клинике на ретенционные.

ОТ EQUATOR ДЛЯ ИМПЛАНТАТОВ

Абатмент с заниженным профилем из титана

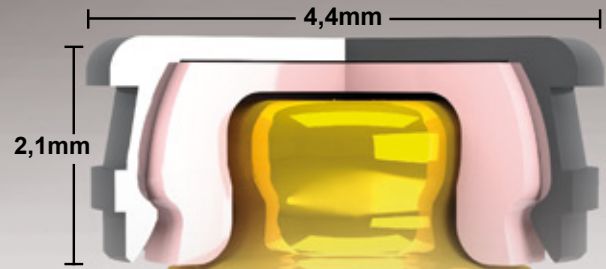

РЕТЕНЦИОННЫЕ КОЛПАЧКИ ОТ EQUATOR

-  КОНТЕЙНЕР ИЗ НЕРЖАВЕЮЩЕЙ СТАЛИ
-  ТИТАНОВЫЙ КОНТЕЙНЕР
-  КОЛПАЧОК ФИОЛЕТОВЫЙ ЖЕСТКОЙ РЕТЕНЦИИ (2,5 КГ)
-  КОЛПАЧОК БЕЛЫЙ СТАНДАРТНОЙ РЕТЕНЦИИ (1,8 КГ)
-  КОЛПАЧОК РОЗОВЫЙ МЯГКОЙ РЕТЕНЦИИ (1,2 КГ)
-  КОЛПАЧОК ЖЕЛТЫЙ ЭКСТРА МЯГКОЙ РЕТЕНЦИИ (0,6 КГ)
-  КОЛПАЧОК ЧЕРНЫЙ ЛАБОРАТОРНЫЙ



ОТ EQUATOR АТТАЧМЕН ИЗ ТИТАНА + TIN

ВЫСОТА КРАЯ ДЕСНЫ ДОСТУПНА ОТ 0,5 ДО 7 ММ



ТРАНСФЕР ДЛЯ ОТТИСКА



ТРАНСФЕР ДЛЯ ОТТИСКА НЕПРЯМЫМ МЕТОДОМ



АНАЛОГ ИЗ НЕРЖАВЕЮЩЕЙ СТАЛИ ДЛЯ ГИПСОВОЙ МОДЕЛИ



КЛЮЧ С КВАДРАТНЫМ СЕЧЕНИЕМ 1,25 ММ + ДЕРЖАТЕЛЬ ДЛЯ EQUATOR ИСПОЛЬЗОВАНИЕ С ДИНАМОМЕТРИЧЕСКОЙ ТРЕЩОТКОЙ



КОННЕКТОР ДЛЯ НАКОНЕЧНИКА, КВАДРАТНЫЙ - 1,25 ММ



ВЗАИМОЗАМЕНЯЕМЫЙ ДЕРЖАТЕЛЬ ДЛЯ EQUATOR



ДИНАМОМЕТРИЧЕСКАЯ ТРЕЩОТКА

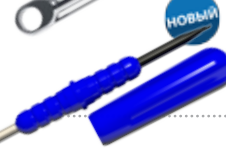

КЛЮЧ ДЛЯ УСТАНОВКИ/ЭКСТРАКЦИИ КОЛПАЧКОВ НОРМО, МИКРО И ОТ EQUATOR

В МЕТАЛЛИЧЕСКИХ КОНТЕЙНЕРАХ И ВО РТУ У ПАЦИЕНТА

МОРФОЛОГИЯ АТТАЧМЕНА ОТ EQUATOR ОБЕСПЕЧИВАЕТ ПРОТЕЗУ БОЛЬШУЮ СТАБИЛЬНОСТЬ ПО СРАВНЕНИЮ С ТРАДИЦИОННЫМ СФЕРИЧЕСКИМ АТТАЧМЕНОМ, КОРРЕКТИРУЯ УГЛЫ ДО 25° МЕЖДУ ИМПЛАНТАТАМИ, НЕ НАРУШАЯ ФУНКЦИОНАЛЬНОСТЬ РЕТЕНЦИОННЫХ КОЛПАЧКОВ. ЕСЛИ НЕСООТВЕТСТВИЯ ПРЕВЫШАЮТ 25°, ОПТИМАЛЬНЫМ РЕШЕНИЕМ БУДЕТ ИСПОЛЬЗОВАНИЕ АТТАЧМЕНОВ SPHERO BLOCK ИЛИ SPHERO FLEX.



Автопараллелизуемый контейнер для колпачков линии Ot Equator

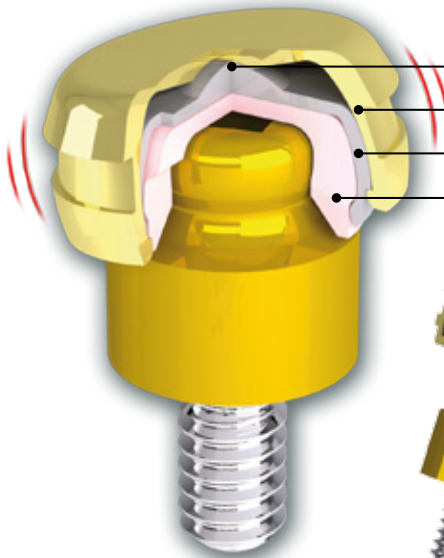

- точка опоры вращения
- Контейнер из анодированного титана
- механизм качения
- РЕТЕНЦИОННЫЙ КОЛПАЧОК ОТ EQUATOR

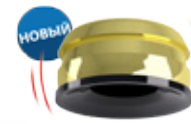
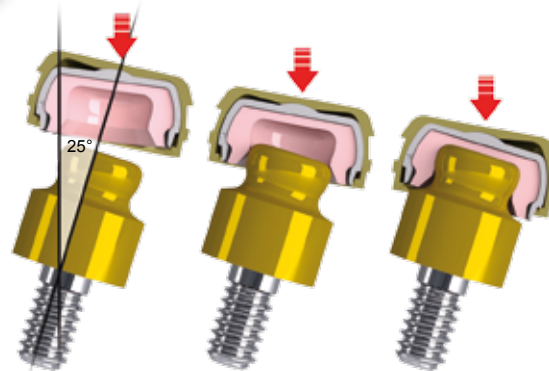

КОНТЕЙНЕР SMARTBOX С ЧЕРНЫМ КОЛПАЧКОМ



ЧЕРНЫЙ ЛАБОРАТОРНЫЙ КОЛПАЧОК SMARTBOX

Атравматическая вставка

Корректирует расхождение до 50°

КАБИНЕТ

ФИКСАЦИЯ КОЛПАЧКОВ НЕПОСРЕДСТВЕННО В КЛИНИКЕ

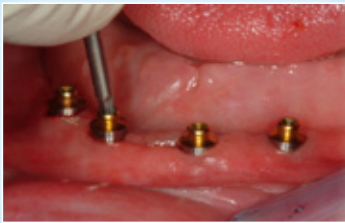

Установить аттачмен ОТ EQUATOR на подходящей высоте края десны.

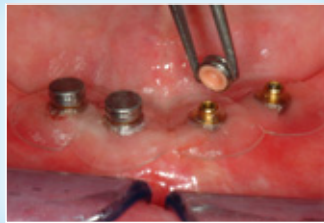

Установить защитные диски и установить компонент колпачок-контейнер в нужную позицию.



Проверить правильность расположения протеза перед фиксацией аттачменов во рту пациента.



Заполнить отверстия самотвердеющей пластмассой и поместить протез в полость рта.



После отверждения пластмассы извлечь протез проверяя правильность расположения аттачмена.



Извлечь защитные диски.



Аккуратно удалить избытки пластмассы.



Готовый протез.

ОТТИСК С ПОМОЩЬЮ ТРАНСФЕРОВ



Расположить слепочный трансфер на ОТ EQUATOR.



Установить аналог в позицию и реализовать гипсовую модель.

ЛАБОРАТОРИЯ

МОДЕЛИРОВКА АРМАТУРЫ СЪЕМНОГО ПРОТЕЗА НЕПОСРЕДСТВЕННО НА МАСТЕР - МОДЕЛИ (для полной спецификации СМОТРЕТЬ СТР. 7)

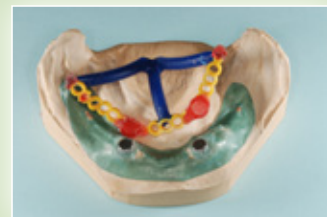

Зафиксировать литники и снять арматуру с модели, убедившись, что стальные контейнеры не остались внутри и приступить к литью.



Металлическая структура с закрепленными контейнерами из нержавеющей стали.

КАБИНЕТ

УСТАНОВКА SMARTBOX В ПОЛОСТИ РТА ПАЦИЕНТА

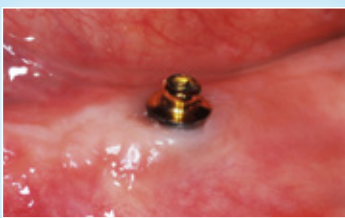

Установить аттачмен ОТ EQUATOR на подходящей высоте края десны.

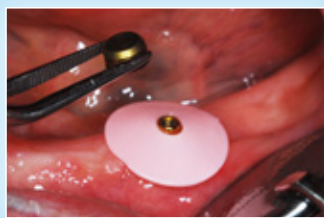

Установить защитный диск на сферу ОТ EQUATOR.



Поместить контейнер SMARTBOX на сферу ОТ EQUATOR.



Заполнить отверстия самотвердеющей пластмассой и поместить протез в полость рта.

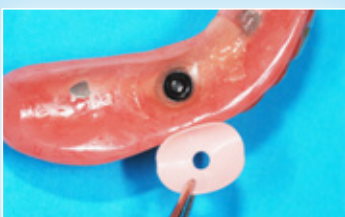

После отверждения пластмассы извлечь протез и защитный диск проверяя правильность расположения аттачмена.

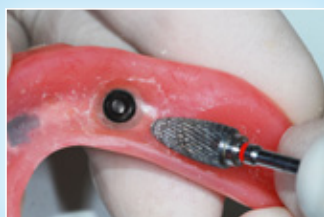

Аккуратно удалить избытки пластмассы.



Снять черный колпачок используя специальный ключ для экстракции.



Готовый протез. Установить ретенционные колпачки требуемого удержания.

ЭЛАСТИЧНОЕ СТОПОРНОЕ КОЛЬЦО SEEGER

Соединение на пассивной балке

DT EQUATOR

New SEEGER

НОВЫЙ



ТИТАНОВЫЙ ВИНТ ЗАГЛУШКА

САМОУДАЛЯЮЩЕЕСЯ
ЭЛАСТИЧНОЕ СТОПОРНОЕ
КОЛЬЦО SEEGER

ЦИЛИНДР - КОНТЕЙНЕР
ИЗ БЕЗЗОЛЬНОЙ
ПЛАСТМАССЫ ДЛЯ КОЛЬЦА
«SEEGER»

ОТ EQUATOR PROFILE
АТТАЧМЕН ИЗ ТИТАНА + TIN

КЛЮЧ С КВАДРАТНЫМ
СЕЧЕНИЕМ 1,25 MM +
ДЕРЖАТЕЛЬ ДЛЯ EQUATOR
ИСПОЛЬЗОВАНИЕ С
ДИНАМОМЕТРИЧЕСКОЙ
ТРЕЩОТКОЙ

КЛЮЧ ДЛЯ ЭКСТРАКЦИИ
КОЛПАЧКОВ С
УНИВЕРСАЛЬНОЙ РУКОЯТКОЙ
С ИЗОГНУТЫМ ШТОКОМ ДЛЯ
УСТАНОВКИ СТОПОРНОГО
КОЛЬЦА SEEGER

АНАЛОГ ИЗ
НЕРЖАВЕЮЩЕЙ
СТАЛИ ДЛЯ
ГИПСОВОЙ МОДЕЛИ

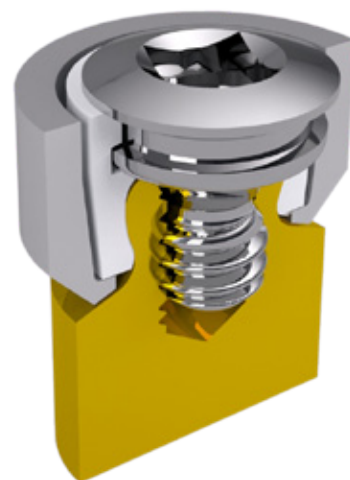
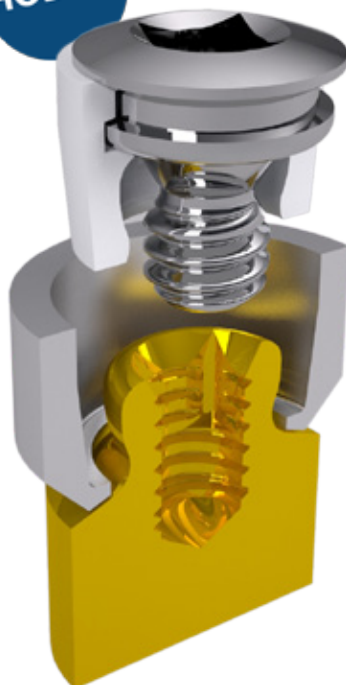

ЛАБОРАТОРИЯ

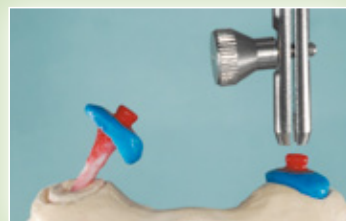

ОТ EQUATOR PROFILE из беззолной пластмассы: использование в качестве аттачменов для съемных протезов на зубных корнях.



Аттачмены ОТ EQUATOR PROFILE из беззолной пластмассы на соединительной балке для стабилизации съемного протеза. Для данного вида литья используются сплавы с повышенной твердостью по шкале Виккерса.

СИСТЕМА «SEEGER» БЫЛА РАЗРАБОТАНА ДЛЯ ТОГО, ЧТОБЫ СДЕЛАТЬ ВОЗМОЖНЫМ УСТАНОВКУ БАЛОК НА ИМПЛАНТАТАХ С ПАССИВНЫМ СОЕДИНЕНИЕМ. БЕЛОЕ КОЛЬЦО «SEEGER» ВЫПРАВИТ ВОЗМОЖНЫЕ МЕЛКИЕ НЕТОЧНОСТИ, ВОЗНИКШИЕ ВО ВРЕМЯ ТЕХНИЧЕСКИХ ЭТАПОВ, ИЛИ НА ЭТАПЕ ПЕРЕНОСА ПОЗИЦИИ АТТАЧМЕНОВ.

ФИКСАЦИЯ БАЛКИ С СИСТЕМОЙ «ЭЛАСТИЧНОЕ СТОПОРНОЕ КОЛЬЦО SEEGER»



Аттачмены ОТ EQUATOR PROFILE из титана, фиксированные на имплантатах, на которые будет монтироваться соединительная балка благодаря системе «эластичное стопорное кольцо seeger».

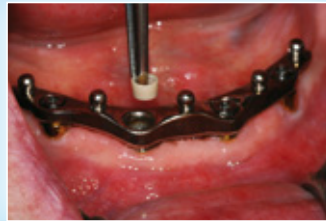

Соединительная металлическая балка, в литом цилиндре контейнера располагается самоудаляющееся эластичное кольцо «SEEGER» из материала PEEK.



Используйте ключ для установки «эластичного стопорного кольца SEEGER», чтобы прижать эластичное кольцо PEEK ниже экватора полусферы Equator.



Кольцо SEEGER в позиции и титановые винты заглушки готовы к завинчиванию.

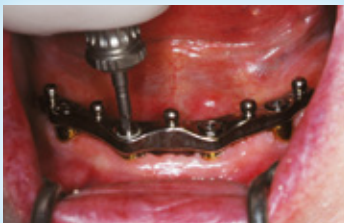

Фиксируем титановые заглушки до отказа, предложенный крутящий момент 15Ncm.



Прикрученная балка, контакт между эластичным кольцом «SEEGER» и титановым винтом создаёт компрессию, препятствующую развинчиванию резьбы и позволяющая пассивное соединение имплантатов.



Готовый протез, всегда предлагается реализация армирующей структуры в протезе.

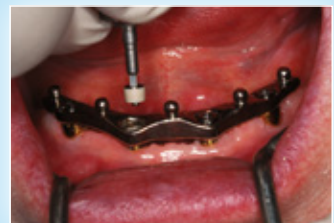

В случае будущего контроля работы, система «эластичное стопорное кольцо seeger» из PEEK позволяет самоудаление последнего вместе с титановым винтом.

ИЗГОТОВЛЕНИЕ БАЛКИ ПРЯМО НА МАСТЕР - МОДЕЛИ



Зафиксировать ОТ EQUATOR на аналогах в гипсовой модели.



Расположить красное кольцо из беззольной пластмассы с лабораторным стопорным кольцом «seegeer» (узкой частью книзу) зафиксировать титановый винт заглушку, не прилагая усилия.



Соединить элементы из беззольной пластмассы при помощи воска или смолы. Аттачмены ОТ EQUATOR в позиции.



Удалить красные стопорные кольца «SEEGER» до начала работ по подготовке литья.



Литая балка на модели.



Каркас на модели, контейнеры из нержавеющей стали будут пассивно заблокированы при помощи композитного материала.



Ретенция протеза может быть отрегулирована с помощью колпачков с различной степенью ретенции.



Готовый протез.

ВЗАИМОЗАМЕНЯЕМЫЕ РЕЗЬБОВЫЕ АТТАЧМЕНТЫ

с клеиваемой резьбовой втулкой



НОРМО/МИКРО

СФЕРА НОРМО
ШЕСТИГРАННИК
1,3 мм

СФЕРА МИКРО
ШЕСТИГРАННИК
0,9 мм



резьба 1.6 mm резьба 1.6 mm

2.25 mm

2.2 mm

ВКЛЕИВАЕМАЯ РЕЗЬБОВАЯ ВТУЛКА



РАСПОРКА ДЛЯ
ВТУЛОК ОТ CAP
Нормо/Микро



КЛЮЧ
ШЕСТИГРАННИК
0,9 мм



КЛЮЧ
ШЕСТИГРАННИК
1,3 мм

РЕТЕНЦИОННЫЕ КОЛПАЧКИ
ОТ CAP

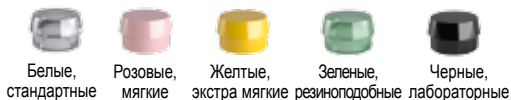

Белые, стандартные Розовые, мягкие Желтые, экстремально мягкие Зеленые, резиноподобные Черные, лабораторные



КОНТЕЙНЕР ИЗ НЕРЖАВЕЮЩЕЙ СТАЛИ
ОТ CAP Н/М

ТИТАНОВЫЙ КОНТЕЙНЕР
ОТ CAP Н/М



КЛЮЧ ДЛЯ УСТАНОВКИ/
ЭКСТРАКЦИИ КОЛПАЧКОВ
НОРМО, МИКРО И ОТ EQUATOR

В МЕТАЛЛИЧЕСКИХ КОНТЕЙНЕРАХ И ВО РТУ У ПАЦИЕНТА



ОТ EQUATOR
КВАДРАТНАЯ ГОЛОВКА



резьба 1.6 mm

2.25 mm

2.2 mm

ВКЛЕИВАЕМАЯ РЕЗЬБОВАЯ ВТУЛКА



КЛЮЧ С КВАДРАТНЫМ
СЕЧЕНИЕМ 1,25 мм
+ ДЕРЖАТЕЛЬ ДЛЯ
EQUATOR



КОНТЕЙНЕР ИЗ
СТАЛИ ИЛИ ИЗ
ТИТАНА
ОТ EQUATOR



РАСПОРКА
ДЛЯ ВТУЛОК
ОТ EQUATOR

РЕТЕНЦИОННЫЕ КОЛПАЧКИ
ОТ EQUATOR

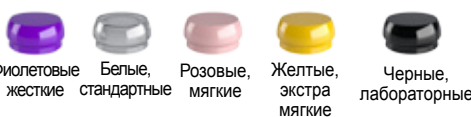

Фиолетовые, жесткие Белые, стандартные Розовые, мягкие Желтые, экстремально мягкие Черные, лабораторные



КЛЮЧ К
ПАРАЛЛЕЛОМЕТРУ



КОМПОЗИТНЫЙ МАТЕРИАЛ ОТ СЕМ
ДЛЯ СКЛЕИВАНИЯ МЕТАЛЛОВ
(2 КОМПОНЕНТА)

ОТ CAP и ОТ EQUATOR для балок с резьбой 2 мм

СФЕРА НОРМО



резьба 2 mm
стандартная

СФЕРА МИКРО



резьба 2 mm
стандартная

ОТ EQUATOR



резьба 2 mm
стандартная

ЛАБОРАТОРИЯ

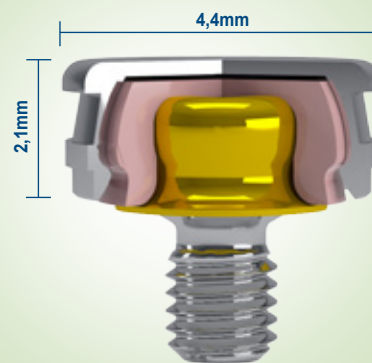

УСТАНОВКА АТТАЧМЕНОВ И ВКЛЕЙКА РЕЗЬБОВЫХ ВТУЛОК

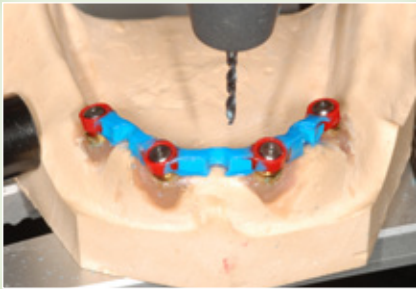

После сборки балки создаем место, куда будет установлен аттачмен с резьбовой втулкой.

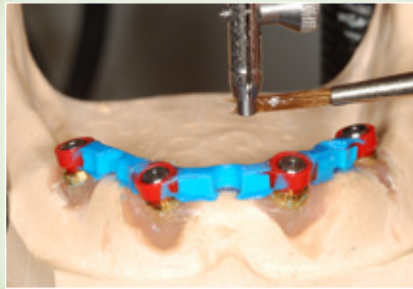

Выбираем подходящие распорки и после изоляции, устанавливаем с помощью специального ключа.



Моделируем воском с распорками (От Сар микро) в позиции.



Извлекаем распорки и приступаем к литью балки.

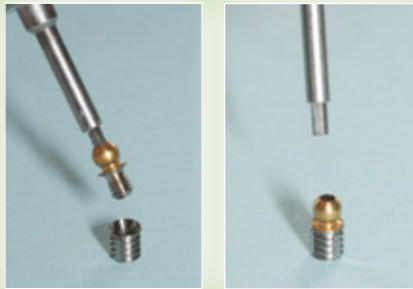

Собираем аттачмен (От Сар микро) из сферы и втулки

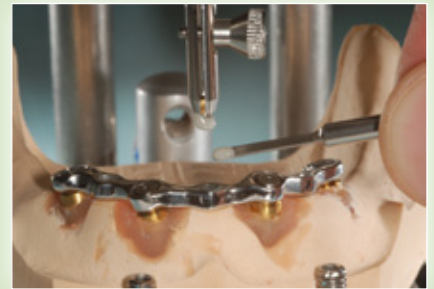

Фиксируем аттачмен вкрученный в втулку (От Сар микро) в ключ параллелометра и наносим анаэробный композит металл-металл на втулку и в отверстие.



Дождитесь отвердевания композитного состава, затем приступите к полировке



Когда композитный состав отвердеет, выверните аттачмен для проверки того, насколько хорошо схватился композит.



Завершенная балка с установленными аттачменами. Взаимозаменяемость аттачменов обеспечена приклеенными втулками.

ТЕХНИКА ОДИНАКОВА ДЛЯ ВСЕХ ТРЕХ МОДЕЛЕЙ АТТАЧМЕНОВ

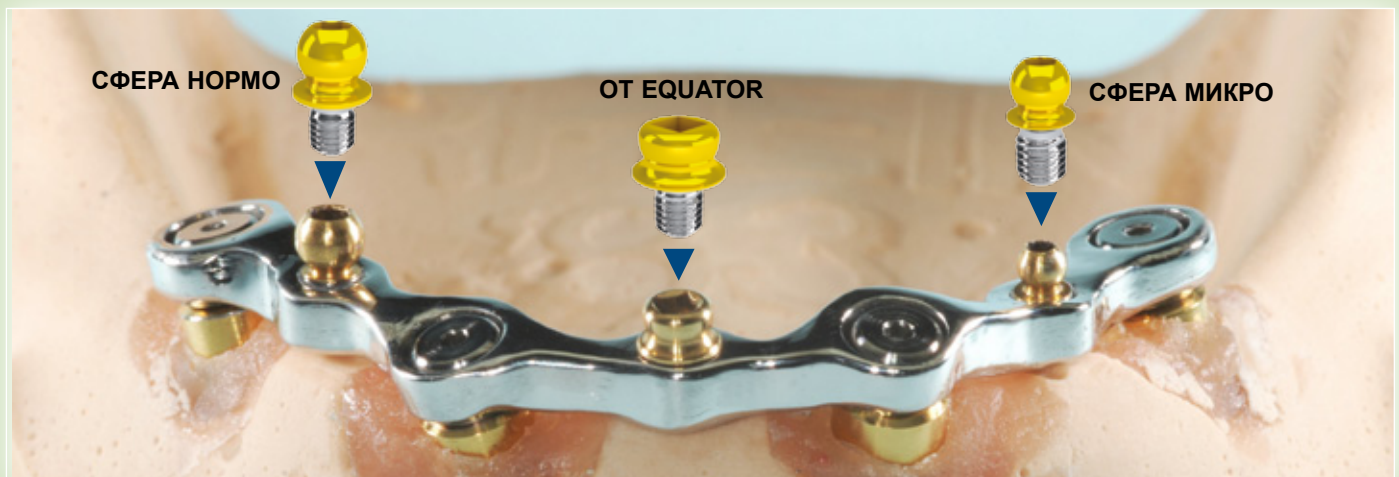

ВНЕКОРОНКОВЫЕ ОТЛИВАЕМЫЕ АТТАЧМЕНЫ

Серия OT CAP - OT CAP TECNO

OT CAP



ОТЛИВАЕМЫЕ БАЛКИ
Нормо/Микро

КЛЮЧ К ПАРАЛЛЕЛОМЕТРУ ДЛЯ OT CAP
Нормо/Микро



ИНСТРУМЕНТ ДЛЯ КОРРЕКЦИИ УДЕРЖАНИЯ
Нормо/Микро

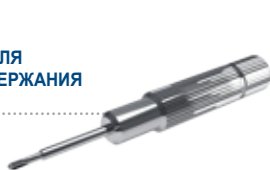

КОНТЕЙНЕРЫ СТАЛЬНЫЕ И ТИТАНОВЫЕ
Нормо/Микро
для пластмассы и для пайки



OT BOX MONO
Нормо/Микро



РЕТЕНЦИОННЫЕ ЭЛАСТИЧНЫЕ КОЛПАЧКИ
Нормо/Микро



КЛЮЧ К ПАРАЛЛЕЛОМЕТРУ ДЛЯ OT CAP TECNO
Нормо/Микро



КЛЮЧ ДЛЯ УСТАНОВКИ/ЭКСТРАКЦИИ КОЛПАЧКОВ НОРМО, МИКРО И OT EQUATOR

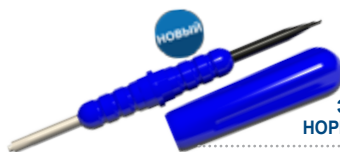

В МЕТАЛЛИЧЕСКИХ КОНТЕЙНЕРАХ И ВО РТУ У ПАЦИЕНТА

OT CAP TECNO



ЛАБОРАТОРИЯ



OT CAP TECNO



Система Ot Tecno, сферы нормо и микро могут быть использованы с той же втулкой.



OT BOX MONO: кольцо - позиционер надевается на сферу перед дублированием модели, контейнер из беззолотой пластмассы.

Аттачмены из беззолотой пластмассы OT CAP используются в комбинированных протезах, бюгельных, в соединительных балках на естественных зубах, на корнях и на имплантатах, в протезах с жесткой структурой с фрезерованием и соответствующими контраттачменами они действуют как стабилизирующие ретенционные кнопки. В лабильных протезах без фрезеровки действуют с осадкой амортизирующего типа благодаря плоской головке сферы и эластичному ретенционному колпачку. Кроме того, они дают возможность регулировать желаемую ретенцию посредством применения цветных колпачков с соответствующей удерживающей силой. По усмотрению, кроме нейлоновых колпачков, можно применять колпачки TITAN CAP. Аттачмены OT CAP TECNO считаются замками высокой точности. Титановая сфера и кольцо, встроенное в нейлоновый колпачок, выполнены механическим путем с расчетными допусками, которые обеспечивают высокую точность. Кроме того, аттачмен во время обработки не подвержен никакому риску, возможному при пескоструйной обработке, при шлифовке и неоднократном нахождении в печи, поскольку сферический замок крепится параллельно на монкон только на заключительной стадии работы.

КОМБИНИРОВАННЫЕ ПРОТЕЗЫ

с внекоронковыми аттачменами из беззольной пластмассы

КАБИНЕТ

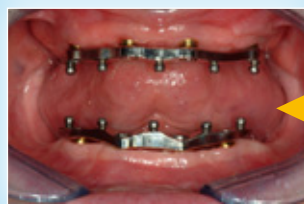

ОТ САР ИЗ БЕЗЗОЛЬНОЙ ПЛАСТМАССЫ



Отрезать и подогнать подходящую балку.



Вставить сферу в ключ к параллеломеру установить ее параллельно и завершить моделирование воском, формируя опорную площадку вдоль стенки коронки.



Во время обработки литых коронок рекомендуется защитить сферу при помощи лабораторного колпачка во избежание ее повреждения.



Готовые керамические коронки. Ступенька у стенки коронки регулирует нагрузки в вертикальном направлении.



Установить параллельно распорку Ot tesco с помощью специального ключа и завершить моделирование создавая ступеньку вдоль стенки коронки.



Установить аттачмен с втулкой (От Сар Нормо/ Микро) в ключ и нанести анаэробный композит металл-металл на втулку и в отверстие.



Дождаться отвердевания композитного состава, затем приступить к полировке.

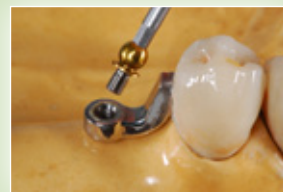

Когда композитный состав отвердеет, выкрутить аттачмен для проверки того, насколько хорошо схватился композит.

ОТ ВОХ MONO КОНТЕЙНЕРЫ ОТЛИТЫЕ НА ДУБЛИРОВАННОЙ МОДЕЛИ



Кольцо - позиционер на сфере.



Дублированная модель из паковой массы.



Контейнер колпачка ОТ ВОХ MONO установлен на дублированной модели.



Контейнер ОТ ВОХ MONO отлитый с установленным лабораторным колпачком.

Контейнер из беззольной пластмассы ОТ ВОХ MONO воспроизводит в литье форму для помещения РЕТЕНЦИОННОГО КОЛПАЧКА. При помощи специального установочного инструмента необходимо нажать колпачок, чтобы он вошел со щелчком и прочно удерживался на своем месте.

следует ►



КОНТЕЙНЕРЫ ИЗ БЕЗЗОЛЬНОЙ ПЛАСТМАССЫ

ОДИНАРНЫЙ КОНТЕЙНЕР
из беззольной пластмассы нормо

КОЛЬЦО -
ПОЗИЦИОНЕР



ОДИНАРНЫЙ КОНТЕЙНЕР
из беззольной пластмассы микро

КОЛЬЦО -
ПОЗИЦИОНЕР



КОНТЕЙНЕРЫ СТАЛЬ - ТИТАН

Контейнеры фабричного изготовления используются для помещения в них ретенционных колпачков. Их новая конструкция позволяет меньшие размеры по сравнению с предыдущими, обеспечивая такую же функциональность, но с улучшенной эстетикой.

ФОРМЫ ДЛЯ ПЛАСТМАССЫ И ДЛЯ ПАЙКИ



ЛАБОРАТОРИЯ

В случаях недостаточного вертикального пространства для избежания риска поломки пластмассового зуба необходимо применять защитные «крышки» или укрепляющие штифты.

РЕШЕНИЯ А



Защитная площадка, смоделированная из калиброванного воска толщиной 0,50 мм.

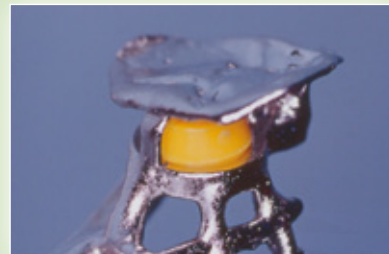

Защитная площадка в отливке с вставленным ретенционным колпачком.

РЕШЕНИЯ Б



Небольшие штифты из воска для увеличения ретенции пластмассы.



Контейнер с усилительными штифтами в отливке и вставленным колпачком.

КОНТЕЙНЕРЫ ФАБРИЧНОГО ПРОИЗВОДСТВА ИЗ СТАЛИ INOX ИЛИ ТИТАНА К РЕТЕНЦИОННЫМ КОЛПАЧКАМ

Приклеенные или припаянные к каркасу: для точной установки использовать КОЛЬЦА - ПОЗИЦИОНЕРЫ НОРМО И МИКРО



RHEIN83 поддерживает отношения с зуботехническими училищами и с высшими учебными стоматологическими заведениями Италии и других стран. Это, а также постоянное участие фирмы в выставках, курсах, конференциях, публикации в журналах привели к известности и распространению замковых систем Rhein83 во многих странах мира.



Ezio Nardi, Claudia Nardi, Gianni Storni



СЕРТИФИКАТЫ:

С 1996 года Rhein83 работает по организационной системе в соответствии с нормами

UNI EN ISO 9001:2008

UNI CEI EN ISO 13485:2012

Вся продукция Rhein83 соответствует Директиве 93/42/ЕЕС

Rhein83 получил сертификацию от Organismo Notificato Kiwa CERMET Италии для всех видов деятельности, связанных с маркировкой СЕ на продаваемые продукты.

В том же году были проведены необходимые инспекционные проверки со стороны американской компании FDA, в результате которых фирма Rhein'83 получила квалификацию для деятельности на американском рынке. Все изделия фирмы Rhein83 спроектированы, выполнены и продаются в соответствии с D.Lgs 37/10

ВЕРТИКАЛЬНЫЙ АТТАЧМЕН ИЗ БЕЗЗОЛЬНОЙ ПЛАСТМАССЫ МИКРО

OT STRATEGY

КОЛПАЧОК ДЛЯ ДУБЛИРОВАНИЯ



КОЛПАЧОК ДЛЯ УСТАНОВКИ В ГОТОВЫЙ СТАЛЬНОЙ КОНТЕЙНЕР

ПАТРИЦА СТАНДАРТ

Сфера Ø 1,8 mm

ПАТРИЦА УДЛИНЕННАЯ

Сфера Ø 1,8 mm

КОЛПАЧКИ

Белые • стандартные - 1300гр

Розовые • мягкие - 900гр

Желтые • экстремально мягкие - 500гр

Черные • экономные, только для лаборатории

КОЛПАЧКИ

Белые • стандартные - 1300гр

Розовые • мягкие - 900гр

Желтые • экстремально мягкие - 500гр

Черные • экономные, только для лаборатории



ШТИФТ АНАЛОГ

КЛЮЧ ДЛЯ УСТАНОВКИ/ЭКСТРАКЦИИ КОЛПАЧКОВ ОТ STRATEGY

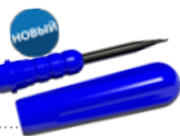

КЛЮЧ К ПАРАЛЛЕЛОМЕТРУ



СТАЛЬНОЙ КОНТЕЙНЕР

для припаивания или приклеивания к каркасу



ПОЗИЦИОНЕР STRATEGY

Для точной установки контейнера на сфере для припаивания к каркасу

КАБИНЕТ



ЛАБОРАТОРИЯ



Полностью вставить матрицу в ключ, который должен спуститься до уровня гипса, зафиксировать матрицу на гипсовой модели.

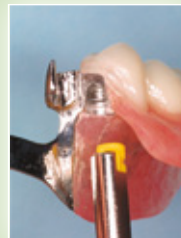

Установка колпачка в вертикальном направлении



Покрывать воском колпачок и смоделировать каркас из воска.

КЛЮЧ ДЛЯ ПАРАЛЛЕЛОМЕТРА В РАЗРЕЗЕ



ВИД А: для позиционирования сферы
ВИД Б: для позиционирования STEADY

УСИЛЕНИЕ СФЕРЫ



- Более сбалансированное охлаждение литого металла
- Ребро усиления сферы
- Направляющая позиция колпачка

Аттачмены OT STRATEGY являются точными аттачменами. Особое значение имеет установка сфер параллельно, так как от этого в максимальной степени зависит правильное функционирование. Аттачмены OT STRATEGY являются единственными аттачменами такого типа, которые имеют опору под сферой (запатентовано), которая автоматически выравнивает колпачки, что является чрезвычайно важным для введения протеза и для обеспечения долговечности колпачков, избегая риска износа сферы. Небольшой размер такого аттачмена позволяет применять его даже при наличии минимального пространства. Эти аттачмены рекомендовано использовать для съемных протезов, в дополнение к имеющейся фрезеровке. В случае, когда фрезеровка не обязательна, рекомендуется использовать удлиненный вариант STEADY.

После отливки коронки со сферическим замком продолжить работу, используя колпачок и ГОТОВЫЙ СТАЛЬНОЙ КОНТЕЙНЕР. В данном случае для дублирования контейнера использовать ретенционный колпачок или желтый позиционер. Окончательное соединение с каркасом осуществляется посредством процедуры пайки или приклеивания.

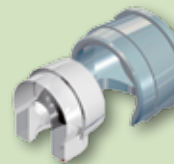

КОМБИНИРОВАННЫЕ ПРОТЕЗЫ с аттачменами из беззольной пластмассы



СИСТЕМА: ЛИТЫЙ КОНТЕЙНЕР ДЛЯ РЕТЕНЦИОННОГО КОЛПАЧКА



Готовые коронки с отлитым аттачем и оконченное фрезерование металла с полировкой.



Надеть ретенционный колпачок на сферу и покрыть воском модель, (избегая попадания воска на колпачок перед дублированием)



Сдублированная модель из паковой массы с воспроизведенной формой колпачка.

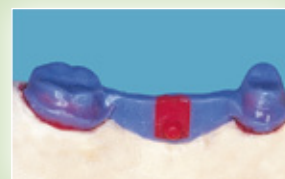

Отлитый каркас: ввести колпачок с помощью специального инструмента для установки колпачков.



Готовый каркас, установлен на модели.



Готовый протез.

СИСТЕМА: СТАЛЬНОЙ КОНТЕЙНЕР ФАБРИЧНОГО ИЗГОТОВЛЕНИЯ ДЛЯ РЕТЕНЦИОННОГО КОЛПАЧКА

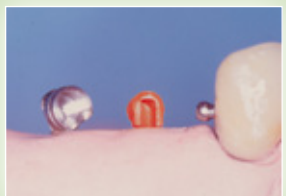

Отлитая коронка и аттачмен OT STRATEGY. Позиционер и контейнер.



Позиционер контейнера на аттачмене.



Контейнер INOX в позиции на аттачмене.



Дублированная модель из паковой массы и смоделированное основание протеза.



1-й ВАРИАНТ: СТАЛЬНОЙ контейнер, припаянный к каркасу



2-й ВАРИАНТ: СТАЛЬНОЙ контейнер, приклеенный к каркасу при помощи анаэробного цемента.

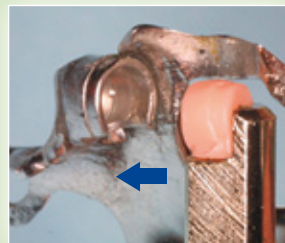

Установка колпачка в СТАЛЬНОЙ контейнер сбоку.

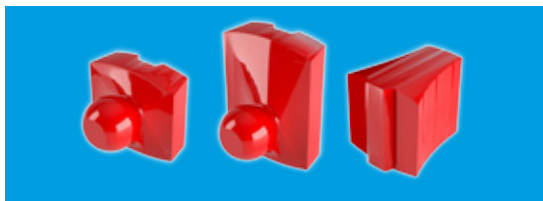
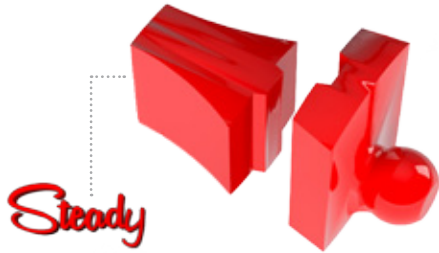

Optional = STEADY

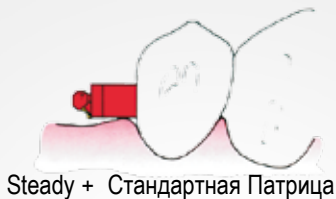

STEADY из беззольной пластмассы представляет собой опору конической формы, идентифицированный как ДОПОЛНИТЕЛЬНЫЙ, который может быть использован только в некоторых отдельных случаях, где не производится фрезерование.

Данный вариант, являясь одним из отражений принципа индивидуальности каждого отдельного протеза, характеризуется применением обеих патриц STRATEGY: СТАНДАРТ ИЛИ УДЛИНЕННАЯ и предполагает несколько технических решений.

КАБИНЕТ



ЛАБОРАТОРИЯ

ТЕХНИКА С ПРИМЕНЕНИЕМ СТАНДАРТНОЙ ПАТРИЦЫ (НЕЗНАЧИТЕЛЬНАЯ ДЕПРЕССИЯ СЛИЗИСТОЙ ОБОЛОЧКИ)



Вставить компонент STEADY в ключ параллелометра (Сторона Б) и установить, по надобности укоротить.



Вставить патрицу в ключ параллелометра (Сторона А) и соединить с компонентом STEADY в оптимальной позиции.



Обработать отливку, придать изделию STEADY нужную форму и дублировать с колпачком на сфере.



Дублированная модель из паковой массы.



Смоделированный каркас.



Законченная работа.

ТЕХНИКА С ПРИМЕНЕНИЕМ «УДЛИНЕННОЙ» ПАТРИЦЫ (ЗНАЧИТЕЛЬНАЯ ДЕПРЕССИЯ СЛИЗИСТОЙ ОБОЛОЧКИ)



Вставить компонент STEADY в ключ параллелометра (Сторона Б) и установить, по надобности укоротить.



Вставить патрицу в ключ параллелометра (Сторона А) и соединить с компонентом STEADY.



Коронка и аттачмен готовы, STEADY был адаптирован по мере необходимости.



Коронка и STEADY, подготовленные для дублирования с ретенционным колпачком на сфере и дублированная модель готова к литью.



Отлитый каркас, смонтированный на модели



Законченная работа.

В случаях, когда работа не фрезеруется, STEADY работает как «контраттачмен». В случае боковых седел на беззубом участке, позволяет избежать дистальных натяжений и боковых смещений.

КАБИНЕТ

ЛАБОРАТОРИЯ

OT STRATEGY

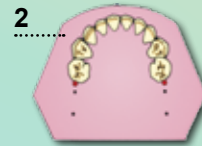
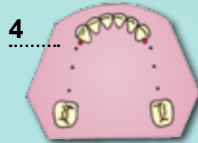

OT CAP



OT CAP НИЖНЯЯ АРКА

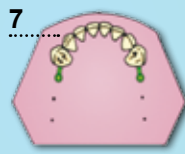

OT CAP ВЕРХНЯЯ АРКА

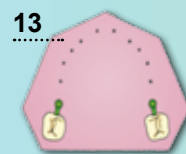

ОДИНАРНЫЕ СФЕРЫ ОТ CAP



КОНТЕЙНЕРЫ СТАЛЬНЫЕ И ТИТАНОВЫЕ Нормо/Микро для пластмассы и для пайки



СФЕРЫ ОДИНАРНЫЕ ИЗ БЕЗЗОЛЬНОЙ ПЛАСТМАССЫ



НОРМО Зеленый цвет Ø 2,5 mm



МИКРО Красный цвет Ø 1,8 mm

РЕТЕНЦИОННЫЕ ЭЛАСТИЧНЫЕ КОЛПАЧКИ Нормо/Микро



Белые • стандартные

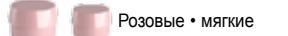

Розовые • мягкие



Желтые • экстр. мягкие

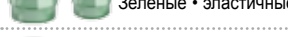

Зеленые • эластичные

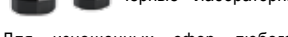

Черные • лабораторные

Для изношенных сфер любого размера выпускаются колпачки с внутренним более узким отверстием.

СФЕРЫ ОДИНАРНЫЕ ИЗ ТИТАНА + TIN (выше 1600 Vickers) ПРИКЛЕИТЬ ИЛИ ПРИПАЯТЬ

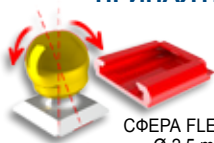

СФЕРА FLEX Ø 2,5 mm



НЕПОДВИЖНАЯ СФЕРА НОРМО Ø 2,5 mm



НЕПОДВИЖНАЯ СФЕРА МИКРО Ø 1,8 mm



НАПРАВЛЯЮЩАЯ БАЗА ИЗ БЕЗЗОЛЬНОЙ ПЛАСТМАССЫ



ТРАНСФЕР Нормо/Микро

ПЛАСТМАССОВЫЕ ШТИФТЫ Только для снятия слепка корневых каналов



Нормо

Микро



ШТИФТЫ АНАЛОГИ Штифты (трансферы) аналоги используются во всех тех случаях где нам нужны сферы на моделях



ЗАЩИТНЫЕ ДИСКИ



Нормо

Микро

КЛЮЧИ К ПАРАЛЛЕЛОМЕТРУ



ФРЕЗЫ (MOOSER)

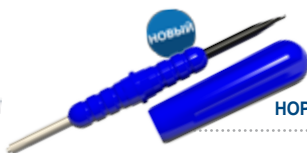

КЛЮЧ ДЛЯ УСТАНОВКИ/ЭКСТРАКЦИИ КОЛПАЧКОВ НОРМО, МИКРО И ОТ EQUATOR

КАБИНЕТ



СЛЕПОК С ТРАНСФЕРАМИ



Установить трансфер на сферу во рту пациента, ретенционный колпачок взаимозаменяем с колпачками разных цветов.



Трансфер в позиции, внешний профиль гарантирует стабильность расположения в слепке.



Вставить аналоги трансферы и залить гипсом.

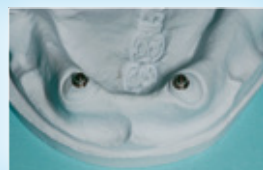

Готовая модель с аналогами в позиции

ЛАБОРАТОРИЯ



ВНИМАНИЕ:

Эти аттачмены отливаются из любого сплава, но при этом важно использовать металлы с повышенной твердостью по Виккерсу для избежания преждевременного износа сферы.

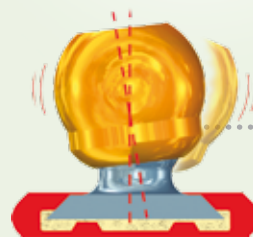
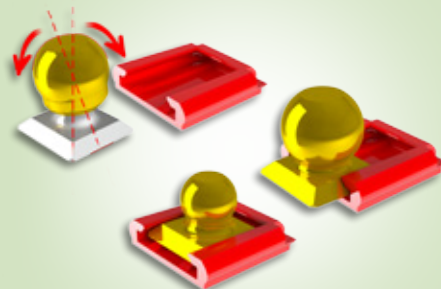

НОВЫЙ ДИЗАЙН

ВВЕДЕНИЕ С РЕГУЛИРУЕМОЙ ТОЛЕРАНТНОСТЬЮ

В съемных протезах сфера с плоской головкой и эластичным колпачком со сферической внутренней частью способствуют во время жевательного процесса вертикальной осадке благодаря также тому, что и температура тела увеличивает эластичность материала. Опыт некоторых стоматологов приводит к убеждению, что во многих случаях достигается определенная стабильность при минимальном травмировании.

СЛЕПОК С РЕЛЬЕФОМ КОРНЕВЫХ КАНАЛОВ



Подготовленные корни.

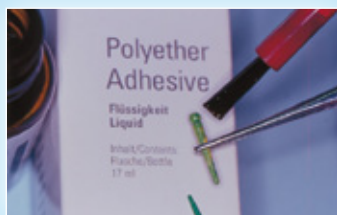

Покрывать штифт адгезивным материалом.

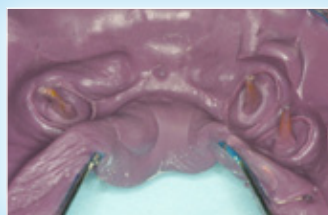

Слепок из эластомерного материала

ВНИМАНИЕ: для достижения хорошего функционирования необходимо сточить фрезой пластмассу и обеспечить некоторое пространство между корнем и протезом (на рисунке обозначенное голубым цветом).

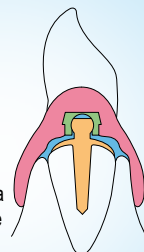

ФИКСАЦИЯ КОЛПАЧКОВ НА ЛИТЫХ СФЕРАХ ОТ САР



Защитные диски на отлитых сферах



Пластмассовый протез: пространство, соответствующее колпачку, заполнить само отвердевающей пластмассой. Вставить протез в ротовую полость пациента и попросить его сжать челюсти.



После отвердевания пластмассы вынуть протез, снять диски и сточить излишки пластмассы



Готовый протез.

ОДИНАРНЫЕ СФЕРЫ «ОТ САР» ИЗ БЕЗЗОЛЬНОЙ ПЛАСТМАССЫ - МОНОЛИТ



Никогда не используйте сферу штифта!!!



Срезать штифт на уровне плоскости корня.



Установить параллельно одинарные сферы в правильной позиции.



Монолит: отлитые вместе штифт-шляпка и сфера. Помимо сохранения параллельности, сферы могут быть установлены в смещенном положении относительно оси штифта.

ОДИНАРНЫЕ СФЕРЫ ОТ САР ИЗ ТИТАНА + П ОКРЫТИЕ ТiN П РИКЛЕИВАНИЕ ИЛИ ЛАЗЕРНАЯ ПАЙКА



Смоделировать базу из воска. Установить титановую сферу.

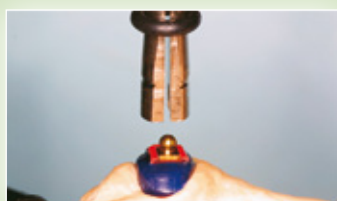

Покрывать воском только три наклонные поверхности.



Перед установкой литников отделить титановую сферу от основания направляющей базы из беззольной пластмассы.

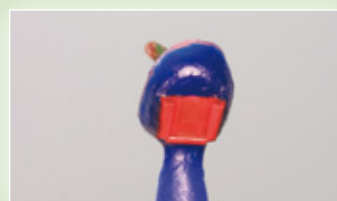

Колпачки с направляющей базой из беззольной пластмассы с литниками готовы к литью.



Отлитая шляпка, контроль точности путем установки титановой сферы с помощью специального инструмента.

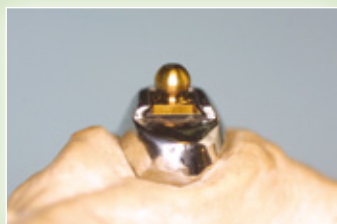

Титановая сфера, вставленная в направляющую базу.



Титановая сфера приклеивается к основанию с помощью самополимеризирующегося или анаэробного композита.



Приклеенная сфера, зажатая в пазах и зафиксированная композитом.

КОРНЕВЫЕ ШТИФТЫ ДЛЯ СЪЕМНЫХ ПРОТЕЗОВ

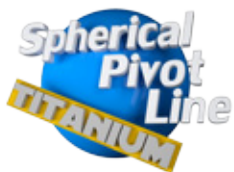

ШТИФТЫ PIVOT FLEX ИЗ ТИТАНА +TIN
(свыше 1600 Vickers)
с подвижной сферой, обладающей самопараллелизацией



PIVOT FLEX
ИЗ ТИТАНА +TIN
СФЕРА Ø 2,5mm
длина 3x размеров

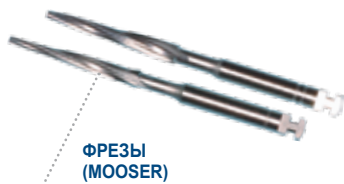

КОНТЕЙНЕРЫ СТАЛЬНЫЕ И ТИТАНОВЫЕ
Нормо/Микро
для пластмассы и для пайки



РЕТЕНЦИОННЫЕ ЭЛАСТИЧНЫЕ КОЛПАЧКИ
Нормо/Микро

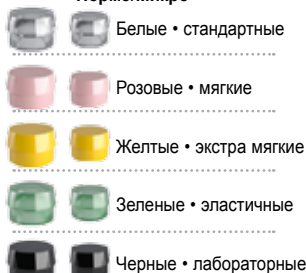

КОЛПАЧКИ ЭКСТРА ЛАБИЛЬНЫЕ

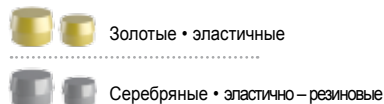

ШТИФТЫ PIVOT BLOCK ИЗ ТИТАНА



PIVOT BLOCK
ИЗ ТИТАНА С НЕПОДВИЖНОЙ СФЕРОЙ
СФЕРА Ø 2,5mm
длина 3x размеров



PIVOT BLOCK
ИЗ ТИТАНА С НЕПОДВИЖНОЙ СФЕРОЙ
СФЕРА Ø 1,8mm
длина 3x размеров



КАБИНЕТ

ОДНОРАЗОВЫЕ НАПРАВЛЯЮЩИЕ КОЛЬЦА

с наклоном:



Использовать на ТИТАНОВЫХ штифтах со сферами FLEX и BLOCK для выравнивания и фиксации ретенционных колпачков параллельно (насколько это возможно) на съемных протезах, во рту пациента.



Штифты PIVOT FLEX являются единственными в своем роде: у них имеется подвижная, обладающая «автопараллелизацией» сфера, которая способствует введению протеза на место с минимальным риском травматического характера. Штифты PIVOT С НЕПОДВИЖНОЙ СФЕРОЙ, имеют форму конуса с очень гладкой поверхностью. Это позволяет применять их как при монтаже постоянных замков, так и временных. Причем, в случае их фиксации на корнях при помощи цемента (оксифосфат), имеется возможность их снятия. В том случае, когда они используются в качестве постоянных, рекомендуется закреплять их более жестко, нанося насечки. При условии комбинированного применения с другими компонентами Rhein'83, эти штифты становятся составной частью техники, позволяющей решать многие проблемы в стоматологической практике наиболее простыми и экономичными способами.

НАПРАВЛЯЮЩИЕ КОЛЬЦА ОДНОРАЗОВОГО ИСПОЛЬЗОВАНИЯ ДЛЯ ПОДВИЖНЫХ И НЕПОДВИЖНЫХ СФЕР



Pivot flex установлен и зацементирован.



Неровные ретенционные колпачки из-за отсутствия направляющих колец.



Ретенционные колпачки параллельны окклюзии благодаря направляющим кольцам.

ТИТАНОВЫЕ ШТИФТЫ PIVOT BLOCK, ДЛЯ ПОСТОЯННЫХ И ВРЕМЕННЫХ АТТАЧМЕНОВ



Штифт закрепленный, временно, цементом типа оксифосфат.



Для удаления штифта, зацементированного в корне, зажать сферу щипцами и осторожно вращать в обе стороны.



Штифт выворачивается легко, поскольку имеет коническую форму и гладкую поверхность.

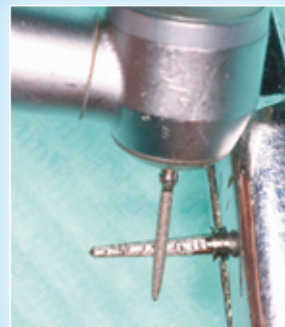

Для окончательной фиксации штифтов с неподвижной сферой советуется делать их ретенционными сделав небольшие надрезы.

ШТИФТЫ PIVOT BLOCK ИЗ ТИТАНА, ЗАВЕРШАЮЩАЯ ФИКСАЦИЯ ВО РТУ У ПАЦИЕНТА



Подготовьте корни на уровне слизистой оболочки и проведите калибровку корневого канала используя резак (Mooser) подходящего размера.



Заполните корневые каналы специальным композитным цементом и установите титановые штифты с сферой.



Штифты Pivot block микро зацементированы, были сделаны небольшие ретенционные надрезы на титановых штифтах поскольку это окончательная установка.



Установите направляющие кольца между корнями и ретенционными колпачками и сделайте слепок.



Слепок из алгината, просматриваются негативы аттачменов.



Установите защитные диски между направляющими кольцами и ретенционными колпачками, наполнить самоутверждающейся смолой и поместите протез в полость рта.



После отвердевания пластмассы вынуть протез, снять диски и сточить излишки пластмассы.



Готовый протез.

КОНТЕЙНЕРЫ КОЛПАЧКОВ ИЗ БЕЗЗОЛЬНОЙ ПЛАСТМАССЫ ДЛЯ БАЛОК

OT Classic BOX + КОННЕКТОР



БАЛКИ CLASSIC
НОРМО= зеленые + желтые
МИКРО= красные + желтые



КОННЕКТОР
Балка из беззольной пластмассы универсальная для соединения контейнеров OT BOX

OT Special BOX + КОННЕКТОР



БАЛКИ SPECIAL
НОРМО= зеленые
МИКРО= красные



ШТИФТЫ АНАЛОГИ
Нормо/Микро
Штифты (трансферы) аналоги используются во всех тех случаях где нам нужны сферы на моделях

РЕТЕНЦИОННЫЕ ЭЛАСТИЧНЫЕ КОЛПАЧКИ Нормо/Микро

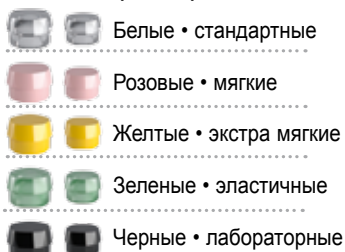

КОЛПАЧКИ ЭКСТРА ЛАБИЛЬНЫЕ

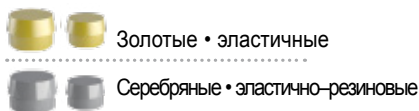

ТРАНСФЕР
Нормо/Микро

КАБИНЕТ

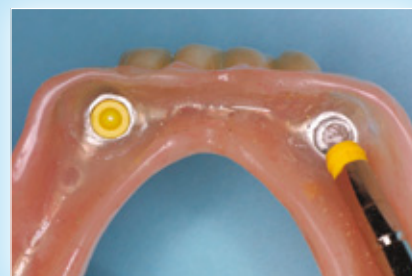

АРМИРУЮЩАЯ КОНСТРУКЦИЯ, СМОДЕЛИРОВАННАЯ НА МОДЕЛИ «МАСТЕР» БЕЗ ДУБЛИРОВАНИЯ

ЛАБОРАТОРИЯ

РАСШИРЕННЫЙ КОНТЕЙНЕР ИЗ БЕЗЗОЛЬНОЙ ПЛАСТМАССЫ для фиксации колпачков непосредственно в ротовой полости



НОРМО + КОННЕКТОР



МИКРО + КОННЕКТОР



Литый Ot box large, толерантность между колпачком и контейнером рассчитана для того, чтобы компенсировать возможные погрешности на различных этапах переносов аттачмена. В дальнейшем медик зафиксирует колпачок непосредственно в ротовой полости пациента.

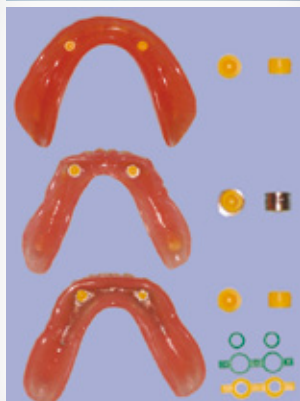

Протезы, выполненные полностью из пластмассы, с аттачменами любого типа или марки, подвержены возможности поломки в месте установки аттачменов. При помощи литой укрепляющей конструкции можно гарантировать, что протез не сломается. С помощью балки OT BOX моделируется укрепляющая конструкция непосредственно на МАСТЕР- модели без дублирования. Даже при отсутствии специальных приспособлений в каждой лаборатории имеется возможность отлить укрепляющую конструкцию, включающую контейнеры ретенционных колпачков. Для литья может быть использован любой сплав. Оптимальная отдача ретенционного колпачка достигается в металлических контейнерах (отлитых в лаборатории или выполненных фабричным способом), которые сделаны с небольшим допуском, рассчитанным таким образом, чтобы обеспечить периметру колпачка некоторую осадку при введении благодаря эластичности материала. Металлические контейнеры дают значительное преимущество при замене колпачка: эта процедура ускоряется и заметно упрощается. Даже когда колпачок крепится непосредственно в пластмассе, эластичность и толщина материала позволяют, хотя и в незначительной форме, эластичную осадку периметра при введении сферы.

ДЛЯ КОНСТРУИРОВАНИЯ ОТЛИВАЕМОЙ АРМИРУЮЩЕЙ КОНСТРУКЦИИ:

При изготовлении съемных протезов на сферических аттачменах, уже зафиксированных во рту пациента, врач должен представить в лабораторию слепок, который даст возможность создать гипсовую модель с аналогами металлических сфер.

ПОЗИЦИОННЫЙ СЛЕПОК С ШТИФТАМИ, ФИКСИРОВАННЫМИ В ПОЛОСТИ РТА



Титановые штифты, фиксированные на корнях.



Перед снятием слепка установить трансферы на сферы, используя подходящие направляющие кольца*.

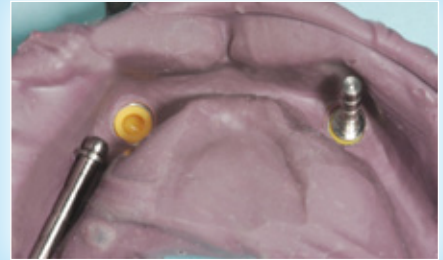

Для снятия слепка использовать материал густой консистенции, чтобы гарантировать точное положение трансферов. В лаборатории установят аналоги с металлической сферой.



Гипсовая модель с аналогом со сферой.



Гипсовая модель с колпачками и литыми сферами после вторичного снятия слепка.

* Направляющие кольца



0°

7°

14°



МОДЕЛИРОВАНИЕ НЕПОСРЕДСТВЕННО НА МОДЕЛИ «МАСТЕР»



«CLASSIC» Склеить две балки OT BOX и разрезать их так, чтобы использовать одну половину как контейнер



«SPECIAL»
разрезать и
использовать
одну часть как
контейнер

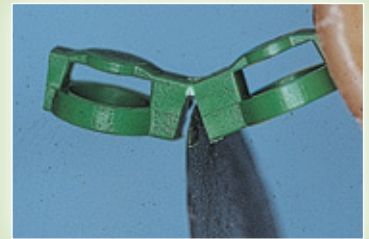

Из листового воска смоделировать форму гребня и сделать в нем три сквозных отверстия. На сферы установить кольца - позиционеры.



Расположить контейнеры OT BOX «CLASSIC» или «SPECIAL» на кольцах. Сформировать укрепляющий каркас, используя КОННЕКТОРЫ и склеить его с помощью самополимеризующейся пластмассы



Завершить моделирование воском, прикрепить литники и отлить.



Готовое литье с вставленными «черными» (рабочими) колпачками.



Готовый протез с вплавленным укрепляющим каркасом и с вставленными ретенционными колпачками.

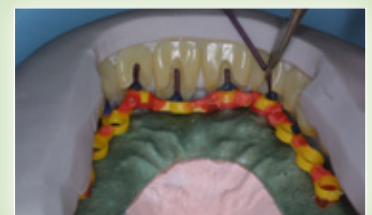

...в щелях укрепления зубов, используя шаблон, установить в каждый зуб по пластмассовому штифту.

OT Reverse 3

КОРНЕВЫЕ АТТАЧМЕНЫ ИЗ ТИТАНА + TiN



КОНТЕЙНЕРЫ СТАЛЬНЫЕ - ТИТАНОВЫЕ



РЕТЕНЦИОННАЯ ПАТРИЦА
Ø сферы 1.8mm

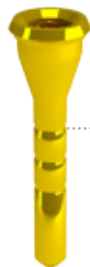

ШТИФТ АТТАЧМЕН
КОРНЕВОЙ ИЗ
ТИТАНА + TiN



МОНКОН
ТРАНСФЕР ДЛЯ
ОТТИСКОВ



ЭКСТРАКТОР КОЛПАЧКОВ С
МНОГОЦЕЛЕВОЙ РУКОЯДКОЙ
И ОТВЕРСТИЕМ ДЛЯ
КРЕПЛЕНИЯ УСТАНОВОЧНЫХ
КЛЮЧЕЙ

КЛЮЧ УСТАНОВЩИК
OT REVERSE/3



РУЧНОЙ
ИНСТРУМЕНТ



АНАЛОГ ДЛЯ
КОРНЕЙ



ЗАЩИТНЫЙ ДИСК



ФРЕЗА ДЛЯ
КОНТЕЙНЕРОВ (КОРНИ)

ИМПЛАНТАТЫ И КОРНИ: ПРОТЕЗЫ С УСИЛЕНИЯМИ ИЗ ЛИТОГО МЕТАЛЛА



ДУБЛИРУЕМЫЙ
ПОЗИЦИОНЕР



КОНТЕЙНЕРЫ СТАЛЬНЫЕ -
ТИТАНОВЫЕ



АНАЛОГ ДЛЯ
КОРНЕЙ



АНАЛОГ
ДЛЯ ИМПЛАНТАТОВ

OT BOX LARGE



OT BOX SPECIAL



OT BOX CLASSIC



СОЕДИНИТЕЛЬНЫЕ
КОННЕКТОРЫ



РУЧНОЙ
ИНСТРУМЕНТ

Аттачмены-штифты крепятся непосредственно в корнях зубов. Штифты имеют стандартную форму и размер, адаптируемые к любому корневному каналу. В некоторых случаях штифт может оказаться длинным, в таком случае его можно укоротить. Имеется фреза соответствующего размера для создания вогнутого контейнера, где на уровне корневой поверхности будет располагаться ретенционная часть штифта. Для фиксации штифтов можно использовать любой цемент, цинк – фосфатный или не фототвердеющий композит.

КАБИНЕТ



НОМЕР 034 PRK УПАКОВКА СОДЕРЖИТ:

- 2 ШТ. ШТИФТОВ КОРНЕВЫХ ИЗ ТИТАНА+TiN
- 2 ШТ. РЕТЕНЦИОННЫХ ПАТРИЦ ИЗ ТИТАНА + НЕЙЛОН
- 2 ШТ. РУЧНЫХ ИНСТРУМЕНТОВ ИЗ ПЛАСТМАССЫ
- 2 ШТ. СТАЛЬНЫХ КОНТЕЙНЕРОВ
- 2 ШТ. ЗАЩИТНЫХ ДИСКОВ

ЛАБОРАТОРИЯ



ПОДГОТОВКА КАНАЛА: ФИКСАЦИЯ ШТИФТА - СЛЕПОК

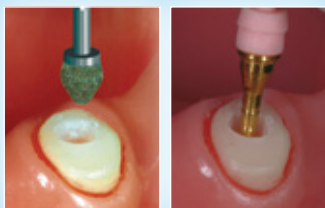

С помощью специальной фрезы подготовить полость внутри корня для размещения аттачмена. Вставить в штифт ручной инструмент из пластмассы. Это облегчит перемещение, припасовку и цементировку штифта.



После фиксации штифта в корне на композитный цемент, для снятия слепка и установки аттачмена, поместите трансфер-монкон в аттачмен. Для оттиска позиции используйте силикон.

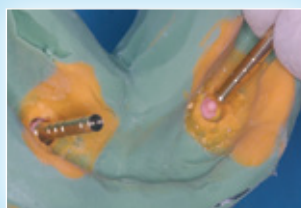

Отправьте оттиск в лабораторию. Техник установит в позицию аналог аттачмена.

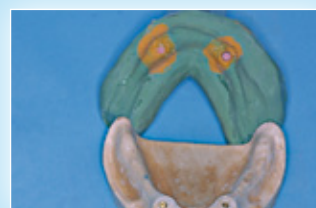

Гипсовая модель с аналогами ОТ REVERSE/3 в позиции.

УСТАНОВКА РЕТЕНЦИОННОЙ ПАТРИЦЫ В ПОЛОСТИ РТА ПАЦИЕНТА ПРИ ПОМОЩИ САМОПОЛИМЕРИЗУЮЩЕЙСЯ ПЛАСТМАССЫ

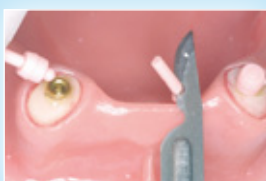

Если в качестве временной ретенции используется пластмассовая ретенционная матрица нужно обрезать ее ножку. Внимание: если данная матрица не соответствует пути введения протеза, сфера может согнуться и больше не установится в аттачмен матрицу.



При фиксации аттачмена на самоотверждающую пластмассу важно всегда использовать защитный диск под сферой во избежание затекания пластмассы в ротовую полость.

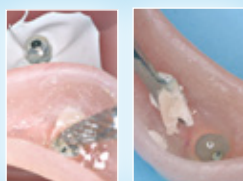

В протезах реализованных исключительно из пластмассы, или с ot box large. Примерить протез и проверить, нужно ли расширить пространство при помощи фрезы во избежание некорректного взаимодействия с ретенционной матрицей.



Заполнить отверстия самополимеризующейся пластмассой, поместить протез в полость рта пациента и попросить его удерживать челюсти сжатыми несколько минут до того как протез отвердеет.



После отверждения пластмассы извлечь протез и откорректировать излишки пластмассы.

АРМАТУРЫ СЪЕМНОГО ПРОТЕЗА ТАКИЕЖЕ САМЫЕ ДЛЯ ИМПЛАНТАТОВ КАК И ДЛЯ СПИЛАННЫХ ЗУБОВ ДО КОРНЯ



ОТ BOX CLASSIC:
Две балки перед обрезкой склеиваются между собой.



ОТ BOX CLASSIC:
Удалите излишки и используйте одну половину контейнера.

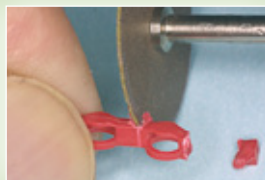

ОТ BOX SPECIAL:
Обрежьте и используйте одну половину контейнера.



ОТ BOX LARGE:
Удалите излишки и используйте половину контейнера box large.



ОТ REVERSE:
Гипсовая модель с аналогами – установка восковых зубов и силиконовый шаблон.

ФИКСАЦИЯ РЕТЕНЦИОННОЙ ПАТРИЦЫ В ПОЛОСТИ РТА ПАЦИЕНТА ПРИ ПОМОЩИ САМОПОЛИМЕРИЗУЮЩЕЙСЯ ПЛАСТМАССЫ



Установить позиционеры на аналоги. Покрывать гребень листом воска, делать отверстия в воске в местах где он контактирует с гипсом. Тщательно изолировать.



Установить уже подобранные контейнеры (Classic-special-large). Соединить все с помощью конекторов из беззольной пластмассы



Соединить все компоненты с помощью самополимеризующейся пластмассы. Используя силиконовый шаблон, установить штифты под каждый зуб в протезе.



Снять каркас с гипсовой модели. Перепроверить соединения и если требуется усилить их с помощью воска.



Литый каркас на модели. Шаблоновый отлив с белой и розовой краской.

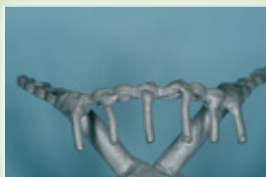

▶ Готовая литая арматура.



▶ Готовый протез из пластмассы, аттачмены установлены в литых контейнерах.

Готовый протез на модели. ◀



ВОССТАНОВИТЕЛЬНЫЕ СФЕРЫ

из ТИТАНА + покрытие TiN



УНИВЕРСАЛЬНАЯ

ТИТАНОВАЯ + ПОКРЫТИЕ TiN
(свыше 1600 по Виккерсу)

ДЛЯ
ВОССТАНОВЛЕНИЯ
ВСЕХ СФЕРИЧЕСКИХ
АТТАЧМЕНОВ
ИМЕЮЩИХСЯ В
ПРОДАЖЕ

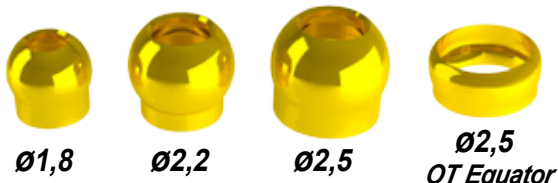

ПОлая СФЕРА

Выпускается 3х размеров:

Ø A	Ø B
2,5 mm	1,9 mm
2,2 mm	1,55 mm
1,8 mm	1,4 mm

OT EQUATOR

Ø A	Ø B
2,5 mm	2,1 mm

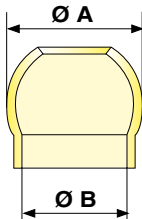

- A - Держатель сферы
 - B - Установитель сферы
 - C - Калибратор с разъемом для резиновой полоски
 - D - Шпатель для заполнения цементом
- внутри полой сферы.....



Для успешного применения сферических аттачменов было необходимо добиться их долговечного функционирования. В тех

случаях протезирования, при которых отмечается начало износа (истирания) сфер, можно на первых этапах использовать более тесные эластичные колпачки (DR8) и восстановить ретенцию; затем можно применить полые сферы, восстанавливающие первоначальный размер сферы из титана с покрытием TiN твердостью более 1600 по Виккерсу, что в дальнейшем обеспечивает продолжительность функционирования аттачмена без особых проблем. Другими методами продления срока жизни сферических замков являются:

- Возможность преобразования аттачменов, уже установленных в ротовой полости пациента, имеющих меньшие размеры, в аттачмены со сферами более крупными по размеру с целью обеспечения оптимальной ретенции.

- Преобразование иных известных съемных замков, отличающихся от сферических, например, типа «O'Ring», конических штифтов или других, в замки со сферической ретенцией.

КАБИНЕТ

Аттачмены зубных протезов, как и многие механизмы, подвержены износу. Во многих случаях износ аттачмена наступает в короткий срок, когда, казалось бы, общая ситуация и состояние как полости рта, так и протеза, соответствуют всем условиям хорошей длительной работы. Пациент начинает жаловаться на неустойчивость протеза, и в некоторых случаях единственным выходом из создавшейся ситуации является реализация нового протеза. Фирма Rhein'83 выпускает сферы, способные восстановить или модифицировать некоторые аттачмены. Для придания протезу устойчивости, в течение одного сеанса,

ВОССТАНОВЛЕНИЕ ИЗНОШЕННОГО СФЕРИЧЕСКОГО АТТАЧМЕНА



При помощи инструмента из прозрачной пластмассы взять полую сферу, вставив ее в отверстие со стороны А, примерить ее в ротовой полости к изношенной сфере.



Если полая сфера не садится на изношенную сферу, используйте цилиндрическую фрезу (алмазную или вольфрамовую) и уменьшите периметр до необходимого размера, чтобы полая сфера садилась с достаточным допуском.



Проверьте правильность расположения полой сферы на подготовленном штифте и обезжирьте с 2 сторон.



Поверхность можно также обработать, используя металлический инструмент со стороны С, вставив резиновую полоску в специальные вырезы, надев на сферу и вращая вручную.



Используйте двухкомпонентный композитный цементирующий состав, нанеся небольшое его количество на внутреннюю поверхность сферы



Расположите полую сферу на обработанном штифте и дождитесь отвердевания композитного состава.



Когда состав отвердеет, удалите его излишки.



Вид законченной работы. Далее можно размещать подходящий колпачок.

ВОССТАНОВИТЕЛЬНЫЕ СФЕРЫ из ТИТАНА + покрытие TiN

избавляя серьезных проблем, во многих случаях, как пациента так и стоматолога который решить эту проблему, не принуждая зубного техника к реализации нового протеза. Техника применения этих маленьких сфер упрощена благодаря наличию небольших приспособлений, содержащихся в комплекте, которые позволяют врачу стоматологу проверить, подогнать и установить сферы в точную позицию во рту у пациента. Без таких приспособлений эта процедура была бы очень сложной по причине незначительных размеров применяемых сфер. Золотистый цвет этим сферам придает покрытие TiN, которое делает поверхность сферы очень твердой, с большим сопротивлением износу (более 1 600 единиц по Виккерсу).

ВОССТАНОВЛЕНИЕ ИЗНОШЕННОГО КОЛЬЦЕВОГО КРЕПЛЕНИЯ АТТАЧМЕНА



Старый изношенный кольцевой аттачмен.



При помощи специального инструмента в нужном месте размещается цельная сфера на двухкомпонентном цементирующем составе до его отвердевания.



Аттачмен был трансформирован в Ot Cap Микро непосредственно в ротовой полости пациента.

ВОССТАНОВЛЕНИЕ ИЗНОШЕННОГО КОЛЬЦЕВОГО КРЕПЛЕНИЯ АТТАЧМЕНА



На изношенной фрезерованной балке без аттачменов с наблюдаемой потерей сцепления необходимо реализовать отверстие в стенке диаметром, равным сферическому штифту (1,6 мм).



Нанесем композитный состав на ножку цельной сферы и при помощи специального инструмента разместим ее в нужном положении и дождемся отверждения композитного состава.



Цельная сфера в нужной позиции, теперь на нее надевается колпачок Ot Strategy который обеспечивает стабильность и ретенцию.

ВОССТАНОВЛЕНИЕ ТИТАНОВЫХ МОНКОНОВ ЦЕМЕНТИРОВАННЫХ И ПОЛОМАННЫХ



Пациент с монконами из титана, установленными на цемент на неизвестных имплантатах. Имеется полость на головке абатмента.



Так как извлечь их невозможно, ортопед восстанавливает ретенцию, вклеивая цельные сферы в полости абатментов.



Протез вновь устойчивый благодаря восстановленной ретенции в кабинете ортопеда

Sferazolida
RICOSTRUTTIVA

УНИВЕРСАЛЬНАЯ

«ВОССТАНОВИТЕЛЬНАЯ»
ЦЕЛЬНАЯ СФЕРА ТИТАНОВАЯ +
ПОКРЫТИЕ TiN
(более 1 600 единиц по Виккерсу)



**ДЛЯ ВОССТАНОВЛЕНИЯ
ЛЮБЫХ ТИПОВ
АТТАЧМЕНОВ С
ПОЛУСФЕРОЙ: ERA, СЕКА,
И ПРОЧИХ**

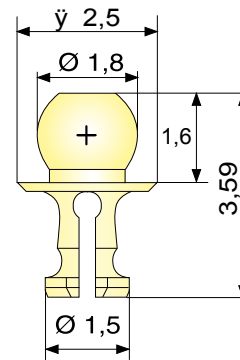

ЦЕЛЬНАЯ СФЕРА
Единственный размер
Микро Ø 1,8mm

ИНСТРУМЕНТ
Для установки
сферы



ОТ СЕМ это жидкий, микрогибридный композитный цемент авто/фото-полимеризующийся. Цемент предназначен для окончательного склеивания металла с металлом в использовании аттачменов или протезных имплантатов. Рекомендуется для следующих продуктов:

ОТ САР ТЕСНО
ПОлая СФЕРА
ЦЕЛЬНАЯ СФЕРА
COPING COVER, и тд.

От Сем



ВОССТАНОВИТЕЛЬНАЯ ЦЕЛЬНАЯ СФЕРА может быть установлена внутри любого типа полого или кольцевого аттачмена, например: ERA, СЕКА, и пр. В продаже имеются различные типы и формы аттачменов, используемые во многих типах съемных протезах, на имплантатах и корнях, в бюгельных протезах и комбинированных. В случае износа активировать их не так просто.

ВОССТАНОВИТЕЛЬНАЯ ЦЕЛЬНАЯ СФЕРА представляет собой более выгодную альтернативу и позволяет преобразовать аттачмен из «полого» в аттачмен Ot Cap микро непосредственно в полости рта пациента и гарантировать новый длительный срок работы. Этому способствует покрытие TiN. Цельная сфера не будет больше истираться, и последующее обслуживание будет сводиться только к замене ретенционного эластичного колпачка, который рекомендуется заменять каждые 12 месяцев.

БАЛКА ИЗ БЕЗЗОЛЬНОЙ ПЛАСТМАССЫ ДЛЯ ЛИТОЙ СТРУКТУРЫ без надобности в дублировании модели

OT Multise BAR + КОННЕКТОР

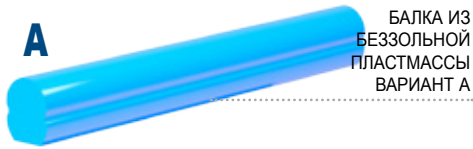

БАЛКА ИЗ БЕЗЗОЛЬНОЙ ПЛАСТМАССЫ ВАРИАНТ А

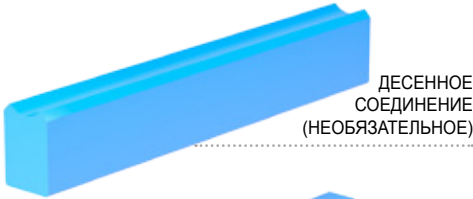

ДЕСЕННОЕ СОЕДИНЕНИЕ (НЕОБЯЗАТЕЛЬНОЕ)

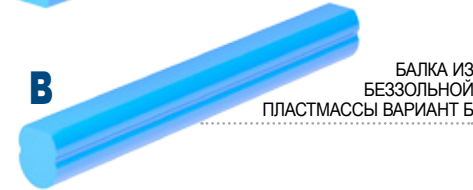

БАЛКА ИЗ БЕЗЗОЛЬНОЙ ПЛАСТМАССЫ ВАРИАНТ Б

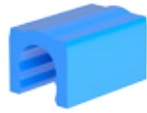

ПОЗИЦИОНЕР КОНТЕЙНЕРА А ДЛЯ ЗАЖИМА

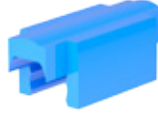

ПОЗИЦИОНЕР КОНТЕЙНЕРА Б ДЛЯ ЗАЖИМА

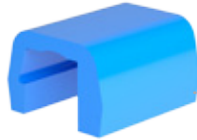

КОНТЕЙНЕР ИЗ БЕЗЗОЛЬНОЙ ПЛАСТМАССЫ ДЛЯ ЗАЖИМОВ



ЖЕЛТЫЙ ЗАЖИМ СРЕДНЯЯ РЕТЕНЦИЯ 1,8KG



РОЗОВЫЙ ЗАЖИМ "МЯГКАЯ РЕТЕНЦИЯ 1,2KG"



КРАСНЫЙ ЗАЖИМ "ДОПОЛНИТЕЛЬНАЯ МЯГКАЯ РЕТЕНЦИЯ 0,6KG"



КОННЕКТОР
КОННЕКТОР ИЗ БЕЗЗОЛЬНОЙ ПЛАСТМАССЫ ДЛЯ УДЛИНЕНИЯ ИЛИ СОЕДИНЕНИЯ КОНТЕЙНЕРОВ ИЗ БЕЗЗОЛЬНОЙ ПЛАСТМАССЫ.



КЛЮЧ К ПАРАЛЛЕЛОМЕТРУ

КЛЮЧ ДЛЯ УСТАНОВКИ/ЭКСТРАКЦИИ ЗАЖИМОВ ОТ BAR

Изделие OT BAR представляет собой двухстороннюю балку, одна сторона которой плоская, а вторая округлой формы. Эта балка может быть использована в зависимости от любого конкретного случая. Если потребуется лабильность, балка устанавливается плоской стороной, направленной вверх, если же протез конструируется с жесткой функцией, балка ставится округлой стороной вверх. Если балка монтируется только на отдельном линейном участке в качестве соединения, например в классическом случае между двумя кlyкками в режцово-зубной зоне, балка может устанавливаться в любом из двух положений. При использовании округлой части балки мы получим передне-заднее (качающееся) движение с осадкой только в дистальной зоне. Существует и другая положительная сторона применения, заключающаяся в изготовлении литой усилительной структуры в съемном пластмассовом протезе, так как она моделируется непосредственно на МАСТЕР - модели без дублирования модели. Ниша такой отливки, занимаемая ретенционным ЗАЖИМОМ, рассчитана на увеличение срока службы ретенционного ЗАЖИМА.

КАБИНЕТ

ЛАБОРАТОРИЯ

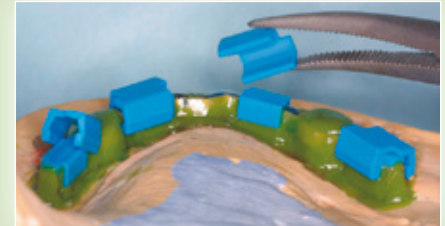

Балка из беззольной пластмассы вариант А

Контейнер из беззольной пластмассы

Позиционер зажимов А

Ретенционный зажим средняя ретенция

Ретенционный зажим мягкая ретенция

Зажим дополнительной мягкой ретенции.

СТОРОНА А

Балка в варианте «ЖЕСТКИЙ» особенно рекомендованная к применению для соединения между двумя элементами (между двумя имплантатами или между двумя корнями зубов) там, где требуется качающееся передне-заднее движение, а также при наличии более 2х внутри альвеолярных элементов, где основание протеза жесткой конструкции опирается на альвеолярный отросток с АТРОФИЕЙ.

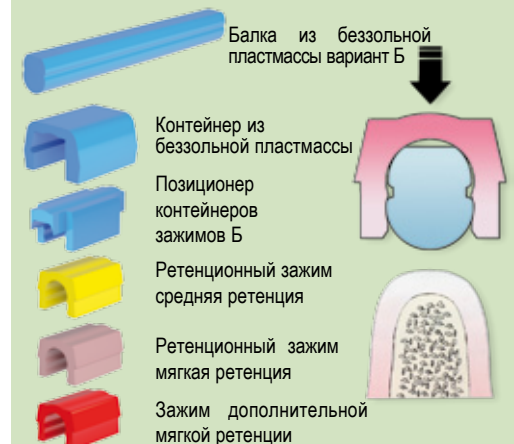

Балка из беззольной пластмассы вариант Б

Контейнер из беззольной пластмассы

Позиционер контейнеров зажимов Б

Ретенционный зажим средняя ретенция

Ретенционный зажим мягкая ретенция

Зажим дополнительной мягкой ретенции

СТОРОНА Б

Балка, выполненная в варианте «ЛАБИЛЬНЫЙ», применима в различных ситуациях, но особенно рекомендуется в случаях, когда имеется более 2х внутриальвеолярных элементов, и где протез опирается на альвеолярный отросток с высокой степенью атрофии костной ткани.



МОДЕЛИРОВКА СТРУКТУРЫ НА МАСТЕР - МОДЕЛИ БЕЗ ДУБЛИРОВАНИЯ МОДЕЛИ

ВАРИАНТ А - «ЖЕСТКИЙ»



Установить при помощи специального ключа балку в позиции А и моделировать воском или смолой.



Балка отлита и отшлифована, шлифовать аккуратно, чтобы не нарушить ретенционную зону балки.



Закреть свободные пространства воском и вставить позиционный зажим А.



Для изоляции расположить тефлоновую ленту на позиционный зажим А и на отлитую балку, установить контейнеры из беззольной пластмассы.



Соединить контейнеры самополимеризующейся пластмассой; тефлоновая лента предотвращает протекание пластмассы.



Завершить моделирование воском, для удлинения использовать коннектора из беззольной пластмассы, установить литники и выполнить отливку.



Отливка завершена, на каркас вставляются ретенционные зажимы.

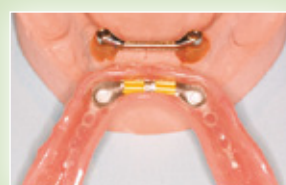

Протез, с вплавленным укрепляющим каркасом и ретенционным звжимом, готов.

ВАРИАНТ Б «ЛАБИЛЬНЫЙ»



Установить при помощи специального ключа балку в позиции Б и моделировать воском или смолой.



Балка отлита и отшлифована, шлифовать аккуратно, чтобы не нарушить ретенционную зону балки.

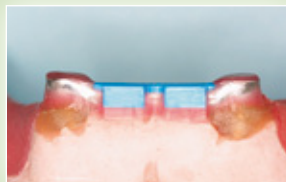

Вставить «позиционный зажим Б», закрыть свободные пространства воском и покрыть верхнюю часть балки воском для того, чтобы позволить вертикальную нагрузку.



Для изоляции расположить тефлоновую ленту на позиционный зажим Б и на отлитую балку, установить контейнеры из беззольной пластмассы



Соединить контейнеры самополимеризующейся пластмассой; тефлоновая лента предотвращает протекание пластмассы.



Завершить моделирование воском, для удлинения использовать коннектора из беззольной пластмассы, установить литники и выполнить отливку.



Отливка завершена, на каркас вставляются ретенционные зажимы.



Протез, с вплавленным укрепляющим каркасом и ретенционным зажимом, готов.

ОТ VERTICAL

ДВУХЦИЛИНДРОВЫЙ АТТАЧМЕН ИЗ БЕЗЗОЛЬНОЙ ПЛАСТМАССЫ

с центрирующим и балансирующим стержнем

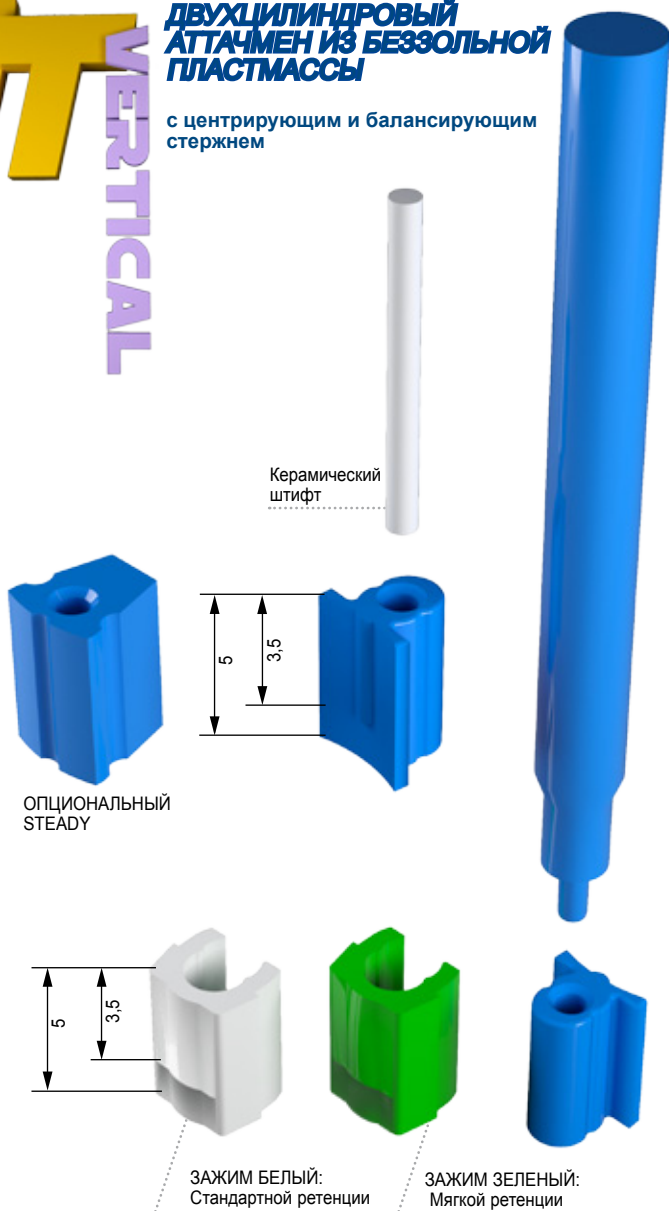

КЛЮЧ ДЛЯ УСТАНОВКИ/ЭКСТРАКЦИИ ЗАЖИМОВ ОТ VERTICAL



Направляющий стержень является главной деталью, служащей в качестве центровочного элемента на заключительном этапе установки протеза для достижения правильной посадки. Этот стержень способствует поддержанию необходимого определенного положения в тех конструкциях, где невозможно выполнить фрезерование и использование встречных аттачменов. Кроме того, направляющий стержень обеспечивает ретенционному зажиму лучшую функциональность на более длительное время. Аттачмен Ot Vertical и ретенционный зажим имеют высоту 5 мм и могут быть укорочены до отметки, обозначающей высоту 3,5 мм. Эта отметка может быть полезной для врача на тот случай, когда ему в будущем понадобится заменить зажим в ротовой полости пациента.

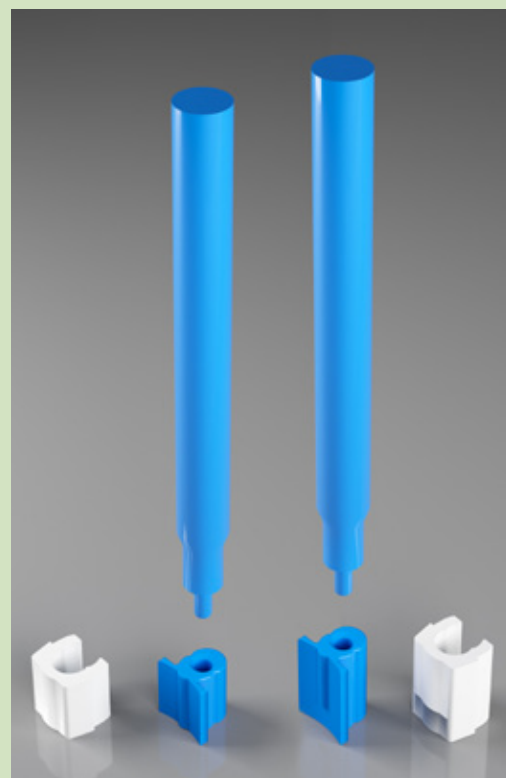

Возможно укорочение аттачменов ОТ- Vertical и зажимов до указанной отметки в 3,5 миллиметра, советуем больше не укорачивать.

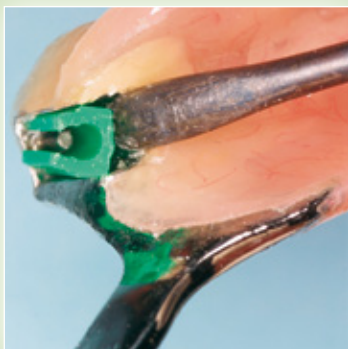

1

Вынуть зажим из контейнера, используя металлический инструмент.

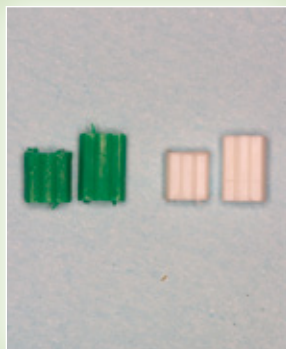

2

Проверить длину предыдущего зажима, целый или укороченный до 3,5 мм.



3

Если нужно укоротить зажим, использовать соответствующую фрезу, и спилить до заданной отметки.

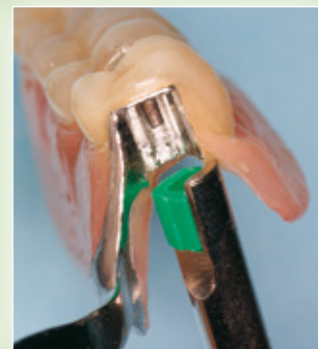

4

С помощью специального инструмента для установки зажимов, установить новый зажим (целый или укороченный).

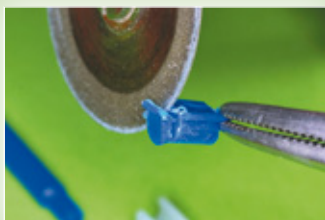

Аттачмен и зажим могут быть установлены в оригинальном виде (высота 5 мм) или же укороченными до 3,5 мм. Спиливать только сторону противоположную отверстию.



Ключ для параллелогра: вставить стержень в отверстие аттачмена, повернуть несколько раз для достижения должного сцепления, а также для того чтобы можно было вывернуть его после фиксации аттачмена в воске



После завершения монтажа и моделирования воском, ввести керамический цилиндр в отверстие аттачмена и произвести литье.

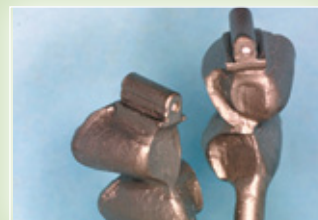

Отпескоструить отливку, удалить остатки керамики из отверстия используя шаровую фрезу или соответствующую кислоту.



Перед дублированием модели из паковочной массы, срезать от ключа параллелогра кончик пластикового стерженька от оставшейся ножки.



Ввести отрезанный стерженек в отверстие аттачмена и нанести материал для дублирования (силикон или гель).



На воспроизведенной модели из паковочной массы пластиковый стерженек (из беззольной пластмассы) может быть вынут или оставлен в модели.



Отмоделированный каркас. далее приступить к отливке.



Отлитый и отпескоструенный каркас.



Готовый каркас. Введение ретенционного зажима с использованием специального ключа для установки.



Каркас на модели. технически функционален даже без фрезерования благодаря наличию балансировочного стержня.

АТТАЧМЕН КОМБИНИРОВАННОЙ РЕТЕНЦИИ

для односторонних протезов

ОТ UNILATERAL

UNI-BOX ИЗ
БЕЗЗОЛЬНОЙ
ПЛАСТМАССЫ



КОЛПАЧОК
ОТ-САР
МИКРО

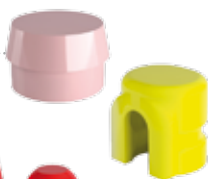

КОЛПАЧОК
STRATEGY
ДЛЯ
ДУБЛИРОВАНИЯ



АТТАЧМЕН ИЗ БЕЗЗОЛЬНОЙ
ПЛАСТМАССЫ ОТ- UNILATERAL

РЕТЕНЦИОННЫЕ КОЛПАЧКИ
ОТ САР МИКРО

- Белые • стандартные
- Розовые • мягкие
- Желтые • экстра мягкие
- Зеленые • эластичные
- Черные • лабораторные

РЕТЕНЦИОННЫЕ
КОЛПАЧКИ

- Белые • стандартные
- Розовые • мягкие
- Желтые • экстра мягкие
- Черные • экономные
только для лаборатории

ЛАБОРАТОРИЯ



ТЕХНИЧЕСКИЕ ХАРАКТЕРИСТИКИ:
СФЕРЫ С ПЛОСКОЙ ГОЛОВКОЙ
ГАРАНТИРУЮТ РАСПРЕДЕЛЕНИЕ
ДАВЛЕНИЯ ТАКЖЕ НА СЛИЗИСТУЮ
АЛЬВЕОЛЯРНУЮ ТКАНЬ.

ДОПОЛНИТЕЛЬНО



КЛЮЧ К
ПАРАЛЛЕЛОМЕТРУ

КЛЮЧ ДЛЯ УСТАНОВКИ/
ЭКСТРАКЦИИ ЗАЖИМОВ
ОТ STRATEGY

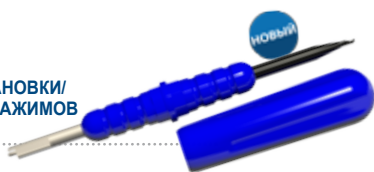

ЭКСКЛЮЗИВНЫЕ ФУНКЦИОНАЛЬНЫЕ ОСОБЕННОСТИ ЭТОЙ СИСТЕМЫ

О.Т. UNILATERAL это односторонний аттачмен, удобный для зубного техника и являющийся простым в работе. Установлен таким образом съемный протез даёт ощущение фиксированного протеза. Свободное пространство, оставленное между отлитой балкой и съёмным протезом, в сочетании со сферами с плоской головкой и ретенционными эластичными колпачками, придаёт протезу хорошую посадку, всё это, во время жевательного процесса, увеличивая давление на слизистую оболочку, позволяет не травмировать совсем или уменьшить травмирование несущих монконов.

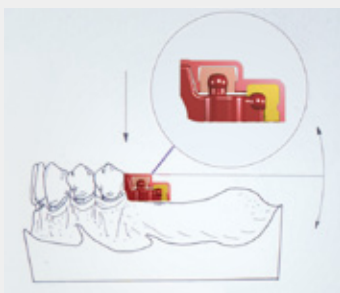

**ИСПОЛЬЗУЯ РАЗЛИЧНУЮ
ЭЛАСТИЧНОСТЬ КОЛПАЧКОВ,
МЫ ИМЕЕМ ВОЗМОЖНОСТЬ
РЕГУЛИРОВАТЬ ЛАБИЛЬНОСТЬ
АТТАЧМЕНА, В ТОМ ЧИСЛЕ И В
СООТВЕТСТВИИ С ВЫСОТОЙ
АЛЬВЕОЛЯРНОГО ГРЕБНЯ И
ТОЛЩИНОЙ МЯГКИХ ТКАНЕЙ,
ПОКРЫВАЮЩИХ ЕГО.**

ОДНОСТОРОННЕЕ СЕДЛО: МОНТАЖ АТТАЧМЕНА И НАДСТРОЙКИ В ОДНОМ ЭТАПЕ



Прикрепить балку OT UNILATERAL используя ключ OT CAP, начиная с анализа жевательной плоскости, к последней коронке, смоделированной из воска.



Поставить кольцо - позиционер на сферу OT CAP Микро. Установить контейнер из беззольной пластмассы, позиционирующее кольцо обеспечит стабильность



Дистально соединить коннектор к компоненту UNI-BOX для придания (по окончании работы) стабильности, стараясь не вторгаться внутрь контейнера UNI-BOX.



Снять кольцо – позиционер со сферы OT CAP и установить литники.



Одновременное литье является отличительной характеристикой OT UNILATERAL.



OT UNILATERAL и UNI-BOX отлить; аккуратно проведите пескоструйную обработку, во избежание нарушения функциональности сфер и балок; всегда вставляйте черные колпачки во время обработки металла.



Примерка на воске, база протеза расширена и хорошо прилегает к десне, для обеспечения стабильности и функциональности.



Работа закончена, установите в контейнер UNI-BOX ретенционные колпачки, протез может быть отрегулирована с помощью колпачков с различной степенью ретенции.

ДВУСТОРОННЕЕ СЕДЛО: ЛАБИЛЬНАЯ ФУНКЦИЯ И СТАБИЛЬНОСТЬ БЕЗ ФРЕЗЕРОВАНИЯ



Прикрепить балку OT UNILATERAL используя ключ OT CAP Микро, начиная с анализа жевательной плоскости, к последней коронке, смоделированной из воска.



Работа закончена, установите в контейнер ретенционные колпачки OT CAP и OT STRATEGY с подходящей степенью ретенции.

БАЛКА НА ИМПЛАНТАТАХ: КОМБИНИРОВАННАЯ ФУНКЦИЯ И РАСШИРЕНИЯ ДИСТАЛЬНЫХ



После подготовки модели к реализации балки, прикрепить балку OT UNILATERAL используя ключ OT CAP, начиная с анализа жевательной плоскости. Прикрепить дистально к отмоделлированной балке.



Литая балка, благодаря комбинированной функции OT UNILATERAL обеспечивается повышенная устойчивость протезу без перегрузки на имплантаты.

ЗАДВИЖКИ

с заменяемым механизмом

OT LOCK

ТИТАНОВАЯ ЗАДВИЖКА

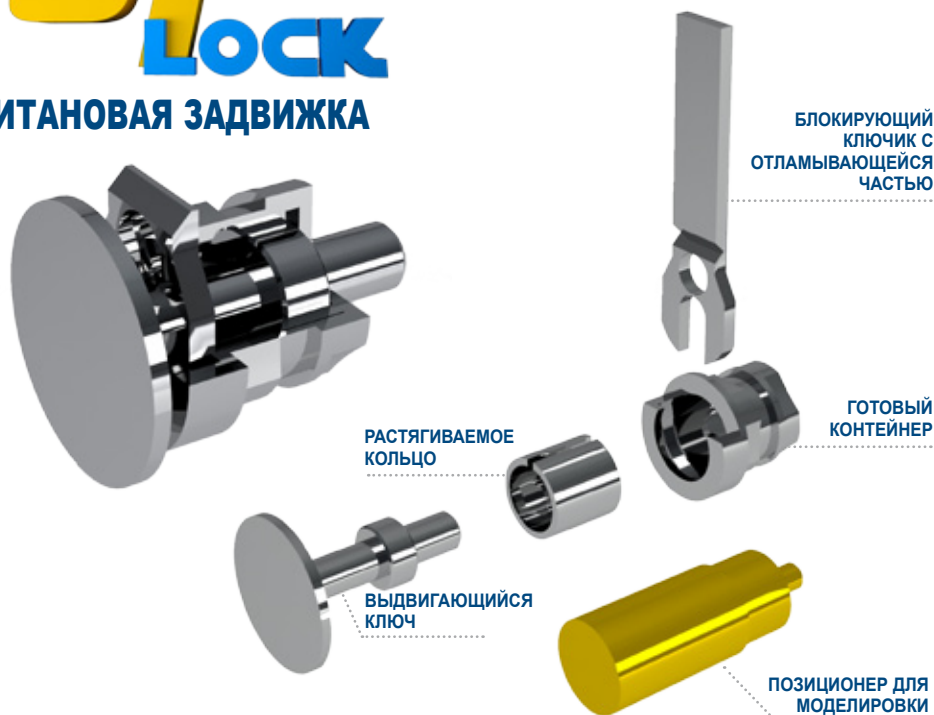

КАБИНЕТ

ОПЦИЯ для пациента НАПРАВЛЯЮЩИЙ КОНУС И ПУАНСОН - ЭКСТРАКТОР

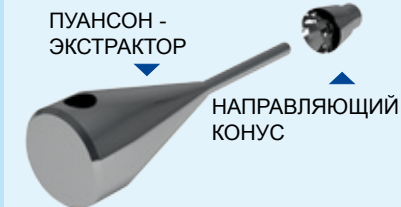

ОТКРЫТИЕ ЗАМКА ПРИ ПОМОЩИ ПУАНСОНА И НАПРАВЛЯЮЩЕГО КОНУСА

РЕГУЛИРУЕМАЯ ТИТАНОВАЯ ЗАДВИЖКА

для крепления задвижки ПРИДЕРЖИВАЯСЬ МОРФОЛОГИЧЕСКОЙ ЛИНИИ ПРОТЕЗА

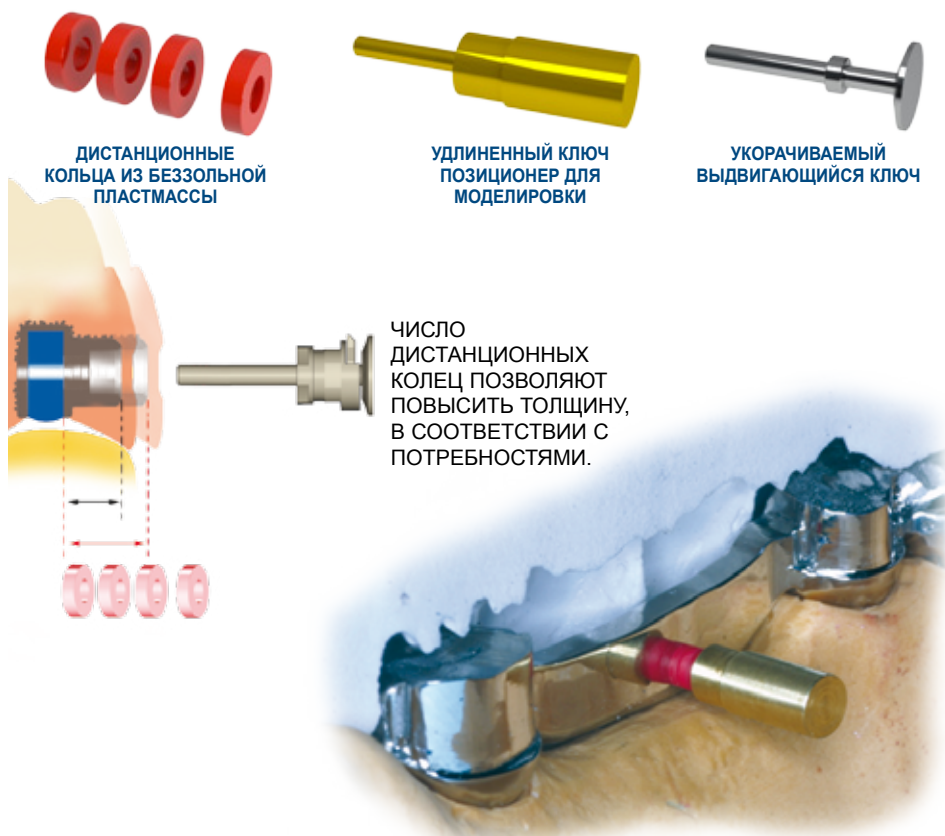

ЛАБОРАТОРИЯ

ТРАДИЦИОННЫЙ СПОСОБ КРЕПЛЕНИЯ ЗАДВИЖКИ



СИСТЕМА ЗАДВИЖКИ ПРИКРЕПЛЕНА ПРИ ПОМОЩИ ДИСТАНЦИОННЫХ КОЛЕЦ ДЛЯ СОБЛЮДЕНИЯ МОРФОЛОГИЧЕСКОЙ ЛИНИИ ПРОТЕЗА

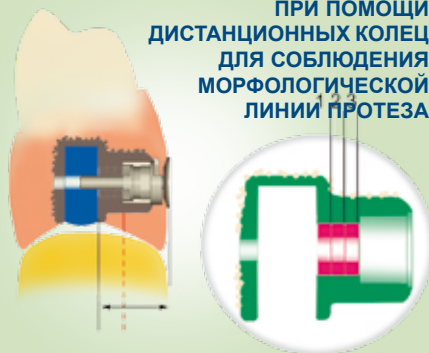

ЛАБОРАТОРИЯ

DT LOCK ТИТАНОВАЯ ЗАДВИЖКА

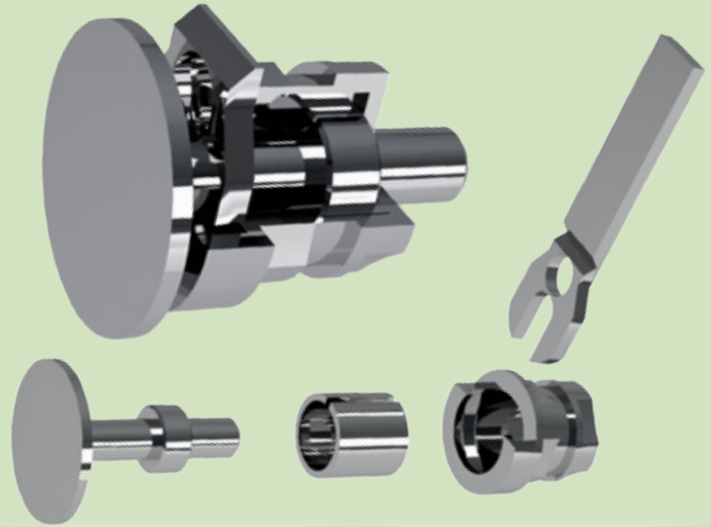
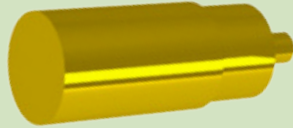

Смоделировать балки и просверлить отверстие диаметром 0,8 в подходящем месте.



Вставить керамический стержень



Готовая литая и отшлифованная балка.

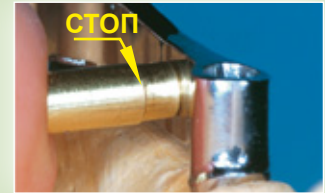

Вставить позиционер из латуни в отверстие и зафиксировать. Пункт остановки СТОП соответствует объему готового контейнера.



Моделировать верхнюю часть при помощи пластмассы, не доходя до «стоп» линии позиционера для моделировки.



Убрать позиционер из латуни и приступить к литью.



Круговая измерительная камера для вставки ЗАДВИЖКИ.



Вставить позиционер из латуни в отверстие и приступить к восковому покрытию, а затем к отливке пластмассы.

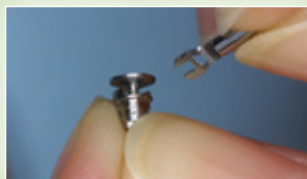

Вставить блокирующий ключ в фабричный контейнер, механизм (КЛЮЧКОЛЬЦО), хорошо заблокируется.



Надавить и обломить удлиненную часть ключа.



Примените самоотверждающийся композитный материал, чтобы остановить блокирующий ключ и установите задвижку в отверстие.



ЗАДВИЖКА зафиксированна в позиции, обработать и отполировать.



Готовый протез; при необходимости, для применения пуансона - экстрактора установить направляющий конус.

АТТАЧМЕНЫ ДЛЯ СЪЕМНОГО ПРОТЕЗИРОВАНИЯ SPHERO FLEX - SPHERO BLOCK

из титана + покрытие TIN (свыше 1600 по Виккерсу) системы для решения параллельности

Sphero FLEX

“АВТОПАРАЛЛЕЛЬНЫЕ” СФЕРЫ



Ø 2,5 mm

Sphero BLOCK

Нормо/Микро

Ø 1,8 mm

Ø 2,5 mm



OT Special BOX



НОРМО= зеленые
МИКРО = красные



ТРАНСФЕР
Нормо/Микро



АНАЛОГИ
SPHERO FLEX - BLOCK



ЗАЩИТНЫЕ
ДИСКИ



УНИВЕРСАЛЬНЫЙ
КЛЮЧ + ВСТАВКА ПОД
НАКОНЕЧНИК



КОНТЕЙНЕРЫ СТАЛЬНЫЕ И
ТИТАНОВЫЕ
Нормо/Микро
для пластмассы и для пайки

РЕТЕНЦИОННЫЕ ЭЛАСТИЧНЫЕ КОЛПАЧКИ

Нормо/Микро

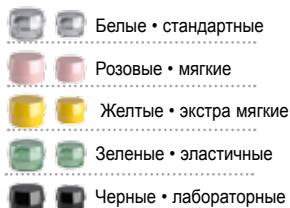

Белые • стандартные
Розовые • мягкие
Желтые • экстра мягкие
Зеленые • эластичные
Черные • лабораторные

ТИТАН CAP
Нормо/Микро

КОЛПАЧКИ ЭКСТРА ЛАБИЛЬНЫЕ

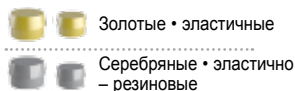

Золотые • эластичные
Серебряные • эластично-
резиновые

OT Classic BOX



БАЛКИ CLASSIC
НОРМО= зеленые + желтые
МИКРО= красные + желтые



0° 7° 14°
НАПРАВЛЯЮЩИЕ КОЛЬЦА
ТЕХНИЧЕСКИ НЕОБХОДИМЫ



ДИНАМОМЕТРИЧЕСКАЯ
ТРЕЩОТКА
Для крепления Sphero block - flex и Ot Equator 15/35Ncm
- Макс. 50Ncm вращение, советуется 25Ncm.



КОННЕКТОР
Балка из беззольной пластмассы
универсальная для соединения
контейнеров OT BOX

КАБИНЕТ

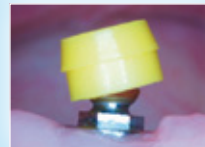

ПРАВИЛЬНОЕ РАЗМЕЩЕНИЕ НАПРАВЛЯЮЩИХ КОЛЕЦ

Перед размещением трансфера на имплантаты нужно поставить серое направляющее кольцо (для параллельных систем) или наклонное кольцо для непараллельных имплантатов. Это будет держать трансфер в позиции во время установки. Направляющие кольца вставляются только в одном направлении.

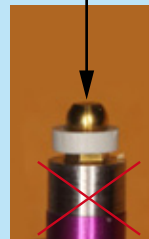
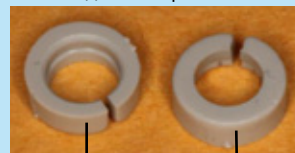

Неправильное
позиционирование



Правильное
позиционирование

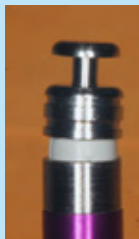

ЛАБОРАТОРИЯ

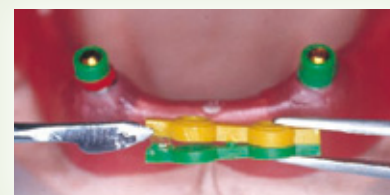

Направляющие кольца (зеленого цвета) на основании аттачмена. Позиционные кольца OT BOX надеты сверху. Склеить балки OT BOX, обрезать лишние детали балки OT BOX, используется только одна часть из которой образуется контейнер для ретенционного колпачка.

Аттачмены SPHERO FLEX являются единственными замками с мобильной сферой, которая наклоняется во всех направлениях в 7,5° с учетом эластичности ретенционного колпачка. Введение протеза возможно даже в ситуациях где отсутствует параллелизм, с минимальной травмой. Аттачмены SPHERO FLEX и SPHERO BLOCK никогда не раскрутятся при следовании инструкциям по их закрутке на имплантатах, таких как:

- Использовать специальный ключ для закрутки аттачмена в имплантаты
- Затянуть правильно, а затем отвинтить, повторяя это несколько раз (4-5), таким образом вы получите хорошую подгонку резьбовых поверхностей.

Аттачмены SPHERO FLEX и SPHERO BLOCK производятся по требованию для всех типов установок: При заказе вы должны точно указать:

- Марку и диаметр имплантата
- Высоту целительного края; от 1 и до 7 mm.

АТТАЧМЕНЫ ДЛЯ СЪЕМНОГО ПРОТЕЗИРОВАНИЯ SPHERO FLEX - SPHERO BLOCK

из титана + покрытие TiN (свыше 1600 по Виккерсу) системы для решения параллельности

ФИКСАЦИЯ КОЛПАЧКОВ В П ОЛОСТИ РТА П АЦИЕНТА С НАПРАВЛЯЮЩ ИМИ КОЛЬЦАМИ

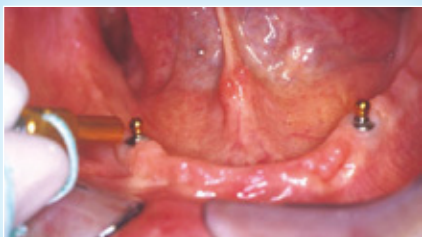

Ввернуть аттачмен 'АБАТМЕНТ' соответственно высоте кромки десны. Затянуть винт, на сколько это необходимо, вывернуть и ввернуть снова, повторив эту операцию 4-5 раз.



Установить нужной стороной НАПРАВЛЯЮЩИЕ КОЛЬЦА на сферы, надеть ретенционные колпачки и поворачивая направляющие кольца вокруг своей оси, добиться параллельности между колпачками.



Для безопасности рекомендуется снять ретенционные колпачки, надеть на сферы защитные диски, поверх которых установить ретенционные колпачки.



Примерить протез и проверить, достаточно ли пространства для вклейки колпачка. Наполнить самополимеризующейся пластмассой и поместить протез в полость рта.



Когда пластмасса затвердеет, извлечь протез, убрать защитные диски и излишки пластмассы.



Готовый протез.

СНЯТИЕ ОТТИСКА С ТРАНСФЕРАМИ



Расположить направляющие кольца с нужным уклоном, затем поместить трансфер на сферу.



Поворачивать направляющие кольца до тех пор, пока не будет получена однонаправленная ось, параллельная с окклюзионной поверхностью и снять оттиск.

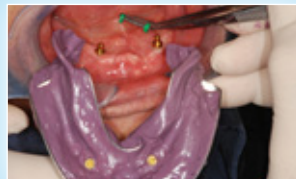

Снятый оттиск. Удалите направляющие кольца, в случае если они остались на сфере или на оттиске.



Установить аналоги на трансферах и отлить модель. У нас получится перенос как направленности, так и позиции аттачмена.

ОТ ВОХ CLASSIC НОРМО - ПЛАСТМАССОВЫЙ ПРОТЕЗ С ЛИТОЙ АРМАТУРОЙ И НАПРАВЛЯЮЩИМИ КОЛЬЦАМИ



Фаза моделирования: контейнер ОТ ВОХ фиксируется на своей позиции и соединяется с другими компонентами самополимеризующейся пластмассой.



Смоделированное усиление, законченное в воске с усилительными штифтами для избежания выпадения зубов.



Отлитая армировка на модели с усилительными металлическими штифтами для каждого зуба.

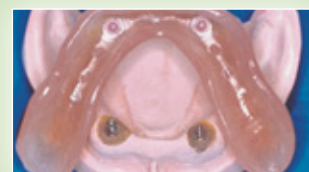

Готовый протез с ретенционными колпачками, вставленными в контейнеры, полученные при литье.

ИЗГОТОВЛЕНИЕ ПРОТЕЗА ТОЛЬКО ИЗ ПЛАСТМАССЫ, С НАПРАВЛЯЮЩИМИ КОЛЬЦАМИ



Ввернуть аттачмен на модели, выбрав абатмент соответствующей высоты.

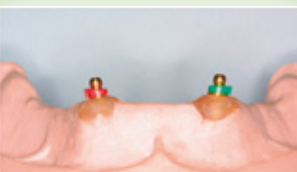

Установить направляющие кольца и путем их поворачивания добиться оптимальной параллельности.



Поскольку ретенционные колпачки эластичны, они работают одинаково хорошо, как вклеенными в пластмассу. С использованием контейнера упрощается будущая замена ретенционного колпачка.



Готовый пластмассовый протез с контейнерами из нержавеющей стали с установленными колпачками

ТЕХНИЧЕСКИ НЕОБХОДИМЫ
ОДНОРАЗОВЫЕ НАПРАВЛЯЮЩИЕ КОЛЬЦА

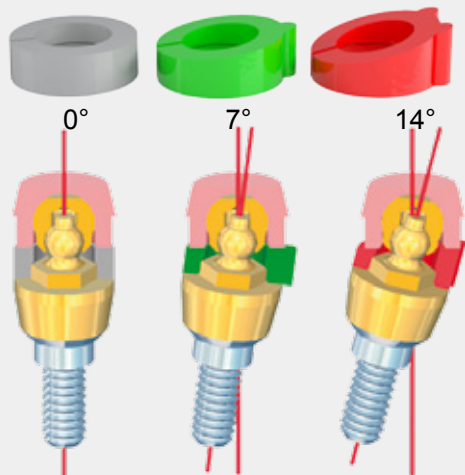

SPHERO FLEX - SPHERO BLOCK

Чтобы зафиксировать ретенционные колпачки "SPHERO FLEX и SPHERO BLOCK" в любом случае необходимо использовать направляющие кольца, чтобы иметь выверенную позицию матриц, относительно сфер, позиция соответствует единому пути введения для всего протеза. Если направляющие кольца не будут использованы, слишком велик риск ошибочного положения матриц при существующем уже недостатке параллельности между опорами, что неизбежно повлечет за собой различные травмы у пациента при попытке использовать протез, изготовленный с заведомо ошибочным положением матриц относительно пути введения. Выбор направляющих колец относительно наклону имплантатов: в случае, если супраструктуры визуалью кажутся параллельными, возможно попробовать кольцо 0°, в иных случаях наложить кольца от 7° до 14°. Установите направляющее кольцо нужной стороной на шестигранник абатмента – шестигранный колец войти в специальную выемку внутри кольца, оденьте ретенционный колпачок на сферу, и вращайте каждое направляющее кольцо вплоту до нахождения общей для всех введенных колпачков позиции. Лишь так возможно быть уверенными в выравнивании всех колпачков и корректной фиксации внутри протеза.

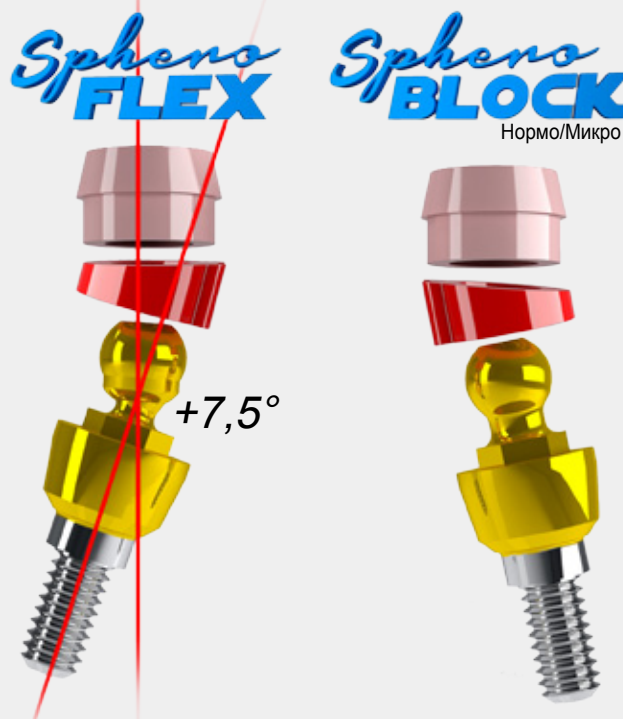

ИНСТРУКЦИЯ ПО ИСПОЛЬЗОВАНИЮ УНИВЕРСАЛЬНОГО КЛЮЧА

Универсальный ключ для Sphero Block-Flex, имеет скользящий механизм (золотой цвет), который при открытии и закрытии, блокирует комплекс шестигранной сферы абатмента. Ключевой механизм должен быть полностью завернут на шестиграннику абатмента чтоб завинтить его правильно, не повредив шестиугольник (желательно, затянуть и ослабить затем затянуть аттачмен несколько раз, чтобы обеспечить наилучшую адгезию между аттачменом и имплантатом). Если затягивать с помощью динамометрического ключа ручного или в электронном виде, мы рекомендуем использовать 25Nm. Чтобы вынуть ключ, как только Абатмент затянут во рту, оттолкнуть серебряную часть вниз, чтобы открыть механизм.

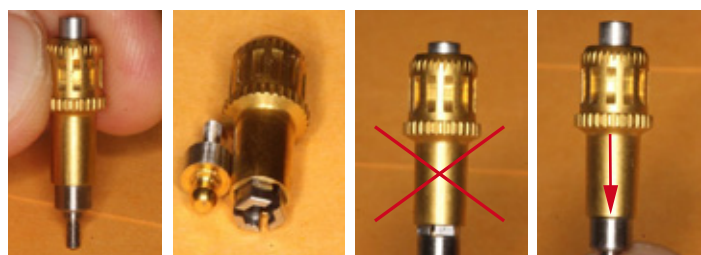

Блокирующий механизм

Не полностью закрепленный ключ

Полностью закрепленный ключ

УНИВЕРСАЛЬНАЯ СИСТЕМА ПРОТИВ ВЫВИНЧИВАНИЯ НА ОСНОВЕ ЭЛАСТИЧНОЙ ШПИЛЬКИ для РАБОТЫ С АТТАЧМЕНАМИ SPHERO FLEX, SPHERO BLOCK И С ОДИНОЧНЫМИ РЕЗЬБОВЫМИ СОЕДИНЕНИЯМИ



ЭЛАСТИЧНАЯ ШПИЛЬКА

Создана с использованием инертных и биосовместимых материалов. Принимает форму резьбы в момент затягивания винта, к завершению которого стремится вернуться к своему более широкому первоначальному размеру, сдерживая внешние нагрузки, провоцирующие в том числе самопроизвольное вывинчивание абатмента.

Поставляется ТОЛЬКО ПОД ЗАКАЗ и применима ко всем типам винтов диаметром не менее 1,8 мм.

ЛАБОРАТОРИЯ

ПРЕИМУЩЕСТВА:

- ПРОСТОТА В ИСПОЛЬЗОВАНИИ
- МАЛЫЕ РАЗМЕРЫ
- ТОЧНОСТЬ
- ЭКОНОМИЯ

Высота
параллелометра: 17 см



Индикатор параллельности

Применение этого маленького параллелометра позволяет зубному технику, имея в распоряжении простое устройство небольшого размера, позиционировать аттачмены без использования фрезерного станка и определять окклюзионную плоскость и многое другое. Подходит для курсов.

Применение: Расположить модель в выбранной позиции, используя наклоняющуюся базу. Далее вставить ключ для параллелометра в специальную выемку, отрегулировать высоту, и закрепить в позиции, завинтив фиксатор в необходимой позиции. Аттачмен может быть закреплен и вставлен параллельно.

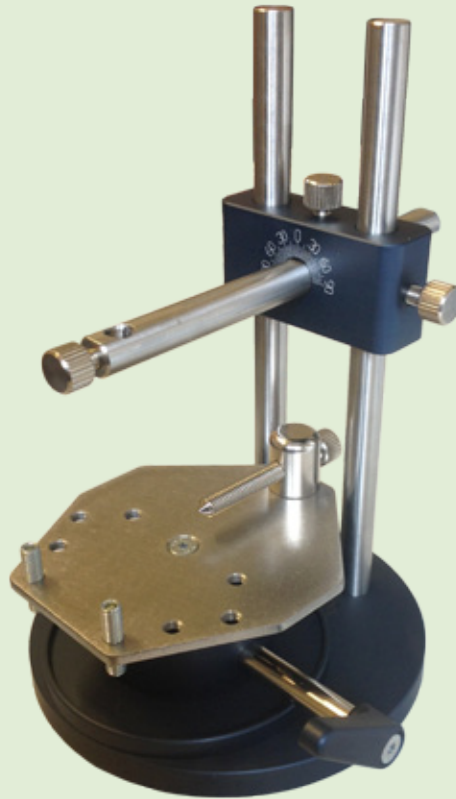

УНИВЕРСАЛЬНЫЙ ИЗМЕРИТЕЛЬ ДЛЯ ИМПЛАНТАТОВ С БЕГУНКОМ "В.Д." И ГРАДУИРОВАННОЙ ЦВЕТНОЙ ШКАЛОЙ В МИЛЛИМЕТРАХ

- Держать вращающееся основание бегунка, привинченного на измеритель, в верхней части на максимальном расстоянии от основания измерителя, используемого для опоры на имплантате.
- Ввести ножку измерителя в имплантат до опоры основания измерителя. Основание бегунка окажется далеко от десны.
- Придерживая измеритель в этом положении неподвижно, пальцами вращать основание бегунка по часовой стрелке. Бегунок приблизится к десне.
- Как только основание бегунка коснется десны будет зафиксирована высота бортика заживления.
- Вынуть измеритель из ротовой полости и определить цвет. Цветовой сектор, в котором был зафиксирован измеритель, определяет высоту аттачмена с округлением до одного целого миллиметра. Если цвет полностью или почти закрыт, для заказа размера аттачмена лучше выбрать выше расположенный цвет.

ПРИМЕР: для заказа аттачмена указать тип и марку имплантата, диаметр, а также цвет высоты, определенный с помощью измерителя. Этот цвет соответствует цифровому коду в миллиметрах и указывает высоту бортиков заживления аттачменов. Эта высота может быть от 0,5 до 6 мм для имплантатов с внутренним шестигранником. Для имплантатов с внешним шестигранником высота меняется от 1 до 6 мм в зависимости от размеров шестигранника на имплантате.



ИЗМЕРИТЕЛЬ ВЫСОТЫ ДЕСНЫ

Измерители полезные для визуального измерения глубины десен имплантата (по внутреннем или внешнем шестиугольнике), чтобы иметь возможность заказать аттачмен Rhein83 с точной высотой исцелительного края десны.

УНИВЕРСАЛЬНЫЙ ИЗМЕРИТЕЛЬ С ФИКСИРОВАННЫМ ШТОКОМ И ГРАДУИРОВАННОЙ ЦВЕТНОЙ ШКАЛОЙ В МИЛЛИМЕТРАХ

Он служит для определения высоты бортика десны в тех случаях, когда размер основания вращающегося подвижного бегунка может вызвать проблемы, в том числе и из-за близкого расположения соседних зубов, монконов, установленных на имплантатах и т.п. Этот измеритель также удобен для измерения высоты бортиков при применении имплантатов со специальными размерами и формами. Эластичные кольца «O-ring» – не стерилизуемые (после использования выбрасываются). Имеются упаковки запасных колец. Для монтажа эластичных колец O-ring на измеритель необходимо использовать ключ для установки DISPENSER.

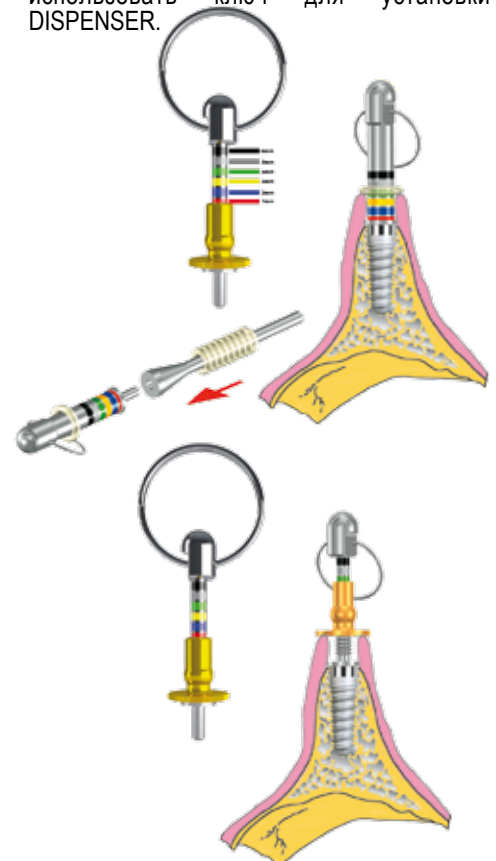

ИМПЛАНТОЛОГИЯ ЭКСТРАКТОР СЛОМАННЫХ ВИНТОВ

решение для извлечения сломанных винтов из имплантатов



ПОДХОДЯТ ДЛЯ:

- Имплантатов с ВНУТРЕННИМ ШЕСТИГРАННИКОМ (Screw Vent и другие этого типа)
- Имплантатов с ВНЕШНИМ ШЕСТИГРАННИКОМ (Branemark и другие этого типа)



Фреза с зацепляющей кромкой (С) установлена в держатель фрез (В) для ручного удаления сломанного винта



СПЕЦИАЛЬНОЕ СВЕРЛО (D)



ФРЕЗА С ЗАЦЕПЛЯЮЩЕЙ КРОМКОЙ (С)

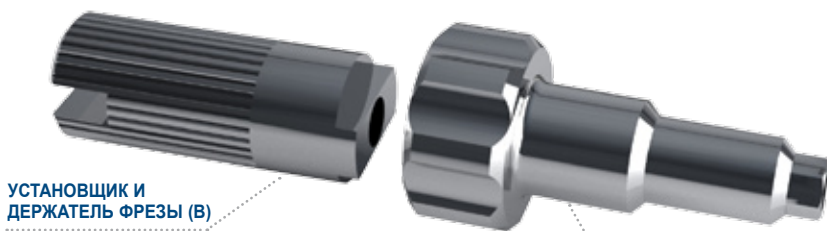

УСТАНОВЩИК И ДЕРЖАТЕЛЬ ФРЕЗЫ (В)

РУЧНОЙ ЦЕНТРАТОР (А)

КОМПОНЕНТЫ И ПРИНАДЛЕЖНОСТИ:

- A** РУЧНОЙ ЦЕНТРАТОР
- B** УСТАНОВЩИК И ДЕРЖАТЕЛЬ ФРЕЗЫ
- C** ФРЕЗА С ЗАЦЕПЛЯЮЩЕЙ КРОМКОЙ
- D** СПЕЦИАЛЬНОЕ СВЕРЛО

КАБИНЕТ



ФРЕЗА С ЗАЦЕПЛЯЮЩЕЙ КРОМКОЙ В КОНТАКТЕ С ОБЛОМКОМ

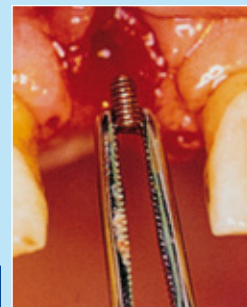

ИЗВЛЕЧЕННЫЙ ОБЛОМОК ВИНТА

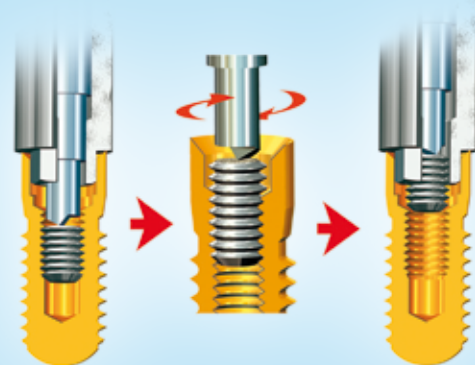

ЭТАПЫ ИЗВЛЕЧЕНИЯ ОТЛОМКА

ИНСТРУКЦИЯ К ПРИМЕНЕНИЮ: ИСПОЛЬЗОВАНИЕ ЦЕНТРАТОРА СО СПЕЦИАЛЬНЫМ СВЕРЛОМ.

В случае неудачной попытки извлечь отломок с помощью фрезы с зацепляющей кромкой, необходимо воспользоваться СПЕЦИАЛЬНЫМ СВЕРЛОМ (D) чтоб высверлить отломок. Это сверло предназначено для использования только в микромоторах, на скорости вращения более 2000 об.мин. и ВСЕГДА ПРОТИВ ЧАСОВОЙ СТРЕЛКИ, периодически останавливаясь и обязательно извлекая сверло во избежание перегрева отломка. По мере выработки металла из отломка необходимо тщательно промывать внутреннее пространство имплантата водой в смеси с воздухом, удаляя оставшиеся в полости стружки. Это СПЕЦИАЛЬНОЕ сверло не должно подвергаться резкой нагрузке на кручение, возникающей при чрезмерном нажиме и малых оборотах. Как и любое каленое сверло, его можно легко сломать, дав избыточное давление.



ИМПЛАНТОЛОГИЯ ЭКСТРАКТОР СЛОМАННЫХ ВИНТОВ

решение для извлечения сломанных винтов из имплантатов

Переломившийся внутри имплантата винт – явление нечастое, но это, так или иначе, происходит по всему миру, и когда это происходит, может перерасти в ряд серьезных проблем. Имея систему EXTRACTOR KIT возможно извлечь этот обломок, правда, если обломок не был фиксирован каким-либо резьбовым герметиком или если резьба не была «сорвана», повреждена изнутри. Присоединив центратор к имплантату и используя фрезу с ЗАЦЕПЛЯЮЩЕЙ КРОМКОЙ (С), точно следуя данной инструкции, в 90% случаев вполне возможно элементарно вывинтить обломок. В том случае, если обнаружится, что обломок винта заблокирован внутри имплантата, необходимо высверлить его, введя СПЕЦИАЛЬНОЕ СВЕРЛО (D) сквозь центратор. Эту операцию следует проводить с особой осторожностью. Время, потраченное на это, может зависеть от ряда факторов, среди которых немаловажен доступ к винту. Тот или иной доступ к причинной конструкции может значительно осложнить или облегчить ход операции. В процессе высверливания следует несколько раз останавливаться для извлечения накопившейся стружки, удалять которую следует водой с воздухом, убрав предварительно крупные кусочки зондом. Использовать EXTRACTOR KIT рекомендуется ТОЛЬКО после ознакомления и согласия с последовательностью действий, описываемых данной инструкцией. Твердосплавное СПЕЦИАЛЬНОЕ сверло имеет закалку, вследствие чего оно хрупкое на излом и должно использоваться без излишнего давления. После нескольких использований сверло необходимо заменить.

Для различных типов имплантатов возможно изготовление индивидуального набора EXTRACTOR. Для более подробной информации следует обратиться в центральный офис в г. Болонья.

ВНИМАНИЕ! ПЕРЕД КАЖДЫМ ПРИМЕНЕНИЕМ ЦЕНТРАТОРА МОЖНО ЗАПОЛНЯТЬ ВАЗЕЛИНОМ ВНУТРЕННИЙ КАНАЛ СО СТОРОНЫ ШЕСТИГРАННИКА. ЭТО ПОЗВОЛИТ ОБЛОМКУ ВИНТА В СЛУЧАЕ ЕГО ИЗВЛЕЧЕНИЯ ОСТАТЬСЯ ВНУТРИ СИСТЕМЫ ЭКСТРАКТОРА И НЕ ВЫПАСТЬ В ПОЛОСТЬ РТА ПАЦИЕНТА ЧЕРЕЗ КАНАЛ ЦЕНТРАТОРА.

Rhein83 не несет никакой ответственности при осложнениях, возникших вследствие ненадлежащего использования инструментов.

ИНСТРУКЦИЯ К ПРИМЕНЕНИЮ: ИСПОЛЬЗОВАНИЕ РУЧНОГО ЦЕНТРАТОРА И РУЧНОЙ ФРЕЗЫ С ЗАЦЕПЛЯЮЩЕЙ КРОМКОЙ

- Вставить ручной центратор (А) внутрь имплантата и убедиться, что шестигранник позиционирован правильно. Крепко держать центратор пальцами (Рис.1).
- Ввести фрезу с зацепляющей кромкой (С) внутрь держателя фрезы (В). Ввести фрезу в центратор до контакта с обломком винта, сильно надавить, и вращать ПРОТИВ ЧАСОВОЙ СТРЕЛКИ, поддерживая давление. После нескольких оборотов фреза выдвинется наружу из центратора и на поверхности фрезы покажется метка - в этом случае вынуть центратор и обломок обнаружится либо внутри центратора со стороны шестигранника, либо внутри имплантата на последнем витке внутренней резьбы, откуда будет легко извлечен пинцетом (Рис.2).

В некоторых случаях, чтобы получить такой результат, было бы более практично использовать фрезу с зацепляющей кромкой (С) установленную в угловой наконечник микромотора для имплантологии. Фреза также вводится через центратор (А- Рис.3) С ВЫКЛЮЧЕННЫМ МОТОРОМ до точки контакта с обломком винта. Также необходимо надавить на обломок и включить мотор ПРОТИВ ЧАСОВОЙ СТРЕЛКИ при МАКСИМАЛЬНО НИЗКИХ ОБОРОТАХ. Это позволяет оказывать большее усилие на головку винта удаляя ее таким образом (Рис.4).

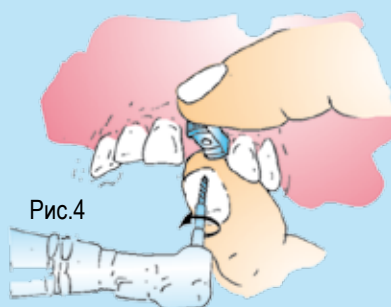
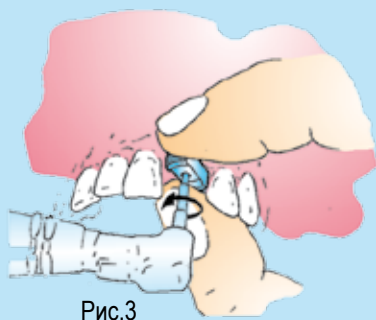
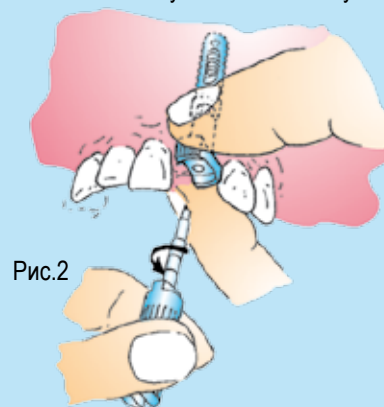
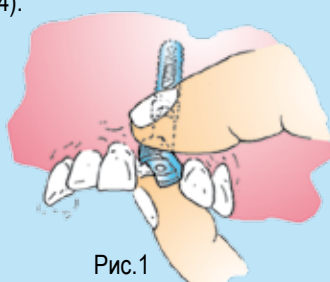



ЗАМЕНА РЕТЕНЦИОННЫХ КОЛПАЧКОВ:

срок нормальной работы колпачка в полости рта разных пациентов различен и зависит от количества и расположения аттачменов, от балансировки протеза и от иных других факторов. Рекомендуется заменять колпачки каждые 12 месяцев.

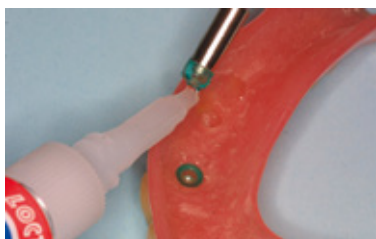

КАК ЗАМЕНЯЮТСЯ РЕТЕНЦИОННЫЕ КОЛПАЧКИ:

в протезе с металлическими контейнерами они стачиваются шаровидным бором. В протезе, в котором колпачок вмонтирован непосредственно в пластмассу, он извлекается вручную заостренным инструментом, а иногда приходится использовать бор, но при этом следует соблюдать особую осторожность, чтобы не повредить форму посадочного места колпачка в пластмассе, ибо в эту нишу (в форме контейнера) помещается новый колпачок при помощи специального инструмента. В том, случае, если форма контейнера в пластмассе все же окажется поврежденной, появится необходимость восстановить ее и закрепить колпачок в правильном положении в полости рта пациента самополимеризующейся пластмассой.

ЭЛАСТИЧНЫЕ КОЛПАЧКИ ЗЕЛЕННОГО ЦВЕТА:

эти колпачки, обладающие повышенной эластичностью, обеспечивают хорошую ретенцию, благодаря эффекту герметичности типа «присасывания», и по этой причине в какой-то момент при снятии протеза колпачок может остаться на сфере. Для избежания этой неприятности рекомендуется фиксировать его внутри контейнера съемного протеза с помощью клея (типа цианоакрилат). Клей может быть использован, в случае необходимости, и при применении других ретенционных колпачков.

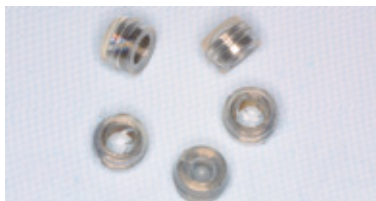

ТИТАНОВЫЕ КОЛПАЧКИ:

эти колпачки разработаны специально для установки на аттачмены OT CAP TECNO и на все аттачмены нормо и микро с титановыми сферами, но могут быть также применены в протезах с литыми сферами, на которых обычные колпачки очень быстро изнашиваются.



КЛЮЧ ДЛЯ УСТАНОВКИ КОЛПАЧКОВ В ПОЛОСТИ РТА:

при использовании колпачков с высокой ретенцией рекомендуется для установки в полости рта пациента применять прилагаемое приспособление из пластика синего цвета, для колпачков: OT CAP Нормо/Микро и OT REVERSE.



В ПРОТЕЗАХ С НЕСКОЛЬКИМИ АТТАЧМЕНАМИ: можно регулировать ретенцию посредством применения колпачков разных цветов, с целью достижения сбалансированного распределения удерживающих сил в протезе **УШИРИТЕЛИ И ТЕСТЕРЫ ДЛЯ КОЛПАЧКОВ:** в том случае, если в распоряжении имеются только колпачки повышенной ретенции, а необходимы иные, следует ввести в колпачок уширители сделав им несколько поворотов по часовой стрелке, снять по внутреннему периметру несколько микрон, что уменьшит удерживающую силу. Примерить протез в полости рта, если ретенция окажется все еще повышенной, повторить операцию. Во избежание чрезмерного количества примерок протеза для проверки ретенции в полости рта использовать сферический тестер, который оценивает удерживающее усилие.

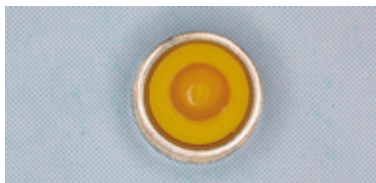

ФУНКЦИЯ РЕТЕНЦИОННЫХ КОЛПАЧКОВ:

наилучшим образом работает колпачок внутри металлического контейнера, при небольшом допуске, рассчитанном для обеспечения определенной осадки по периметру в наружном направлении во время введения и выведения сферы. Эластичные колпачки Rhein'83 являются единственными в своем роде, способными функционировать даже будучи вмонтированными в пластмассу благодаря эластичности материала и толщине входного периметра.



ШЛИФОВКА «ЛИТЫХ» СФЕРИЧЕСКИХ АТТАЧМЕНОВ ИЗ БЕЗЗОЛЬНОЙ ПЛАСТМАССЫ:

для того, чтобы придать сферам блеск, достаточно матерчатой щетки; остальные участки протеза полируются и обрабатываются обычным образом. Для того, чтобы обезопасить литые сферы от повреждения во время некоторых операций (пескоструйная обработка, шлифовка, электролитическая ванна и пр.) желательно закрыть сферы ретенционными колпачками. Эти колпачки можно использовать для этой цели неоднократно.

ДЛЯ ПЕРЕПРОДАВЦОВ

ТРАДИЦИОННЫЕ ПРОТЕЗЫ

КОД.

ОПИСАНИЕ



06P

МОДЕЛЬ ВЕРХНЕЙ ЧЕЛЮСТИ, КОМПЛЕКТУЕТСЯ АТТАЧМЕНАМИ ОТ CAP НОРМО/МИКРО:

1 аттачмен ОТ CAP Нормо
1 аттачмен ОТ CAP Микро
1 бюгельный протез с контейнерами ОТ Vox того
5 пластмассовых зубов



07P

МОДЕЛЬ НИЖНЕЙ ЧЕЛЮСТИ, КОМПЛЕКТУЕТСЯ АТТАЧМЕНАМИ ОТ STRATEGY:

1 аттачмен ОТ STRATEGY
1 аттачмен ОТ STRATEGY + STEADY
1 бюгельный протез с дублированными контейнерами
5 пластмассовых зубов



04P

ПРОТЕЗ НА КОРНЯХ МОДЕЛЬ "СЪЕМНОГО ПРОТЕЗИРОВАНИЯ" НИЖНЕЙ ЧЕЛЮСТИ:

1 штифт PIVOT FLEX
1 литой накорневой аттачмен с сферой ОТ Cap
1 Протез из 14-и зубов
1 армировка, содержащая ОТ Vox

04P/A

ТА ЖЕ САМАЯ МОДЕЛЬ ЧТО И 04P, НО С ПРОТЕЗОМ УКОМПЛЕКТОВАННЫМ СТАЛЬНЫМИ ФАБРИЧНЫМИ КОНТЕЙНЕРАМИ ДЛЯ РЕТЕНЦИОННЫХ КОЛПАЧКОВ (БЕЗ АРМИРОВКИ ОТ ВОХ)



09P

МОДЕЛЬ НИЖНЕЙ ЧЕЛЮСТИ ОТ VERTICAL

2 аттачмена ОТ VERTICAL
1 бюгельный протез с дублированными зажимами и контейнерами
6 пластмассовых зубов



031

ПРОТЕЗ НА ИМПЛАНТАТАХ МОДЕЛЬ НИЖНЕЙ ЧЕЛЮСТИ С АБАТМЕНТАМИ SPHERO FLEX :

2 аналога имплантатов
2 аттачмена SPHERO FLEX
1 протез из 14-и зубов
1 литая армировка, содержащая ОТ ВОХ

031/A

ТА ЖЕ САМАЯ КОНСТРУКЦИЯ, ЧТО И 031, НО С ПРОТЕЗОМ УКОМПЛЕКТОВАННЫМ СТАЛЬНЫМИ ФАБРИЧНЫМИ КОНТЕЙНЕРАМИ ДЛЯ РЕТЕНЦИОННЫХ КОЛПАЧКОВ (БЕЗ АРМИРОВКИ ОТ ВОХ)

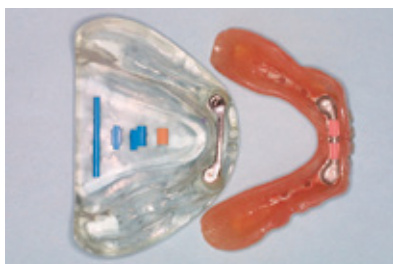

08B

ПРОТЕЗ НА ИМПЛАНТАТАХ МОДЕЛЬ НИЖНЕЙ ЧЕЛЮСТИ С МУЛЬТИФУНКЦИОНАЛЬНОЙ БАЛКОЙ ОТ VAR:

2 аналога имплантатов
1 литая балка с Coring
1 мультифункциональная балка ОТ VAR MULTIUSE
1 литая контролбалка с двумя ретенционными зажимами
1 протез из 14-и зубов

АССОРТИМЕНТ ПРОДУКЦИИ - ИЗМЕРЕНИЯ И ЕДИНИЦЫ

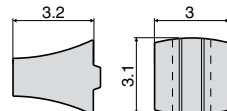
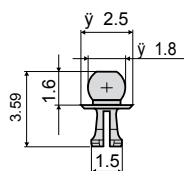
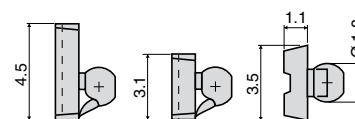
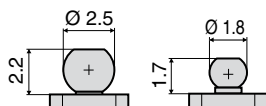
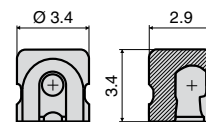
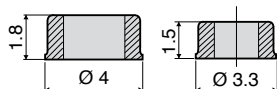
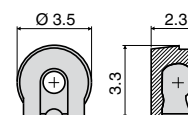
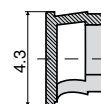
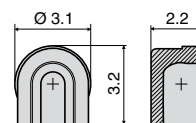
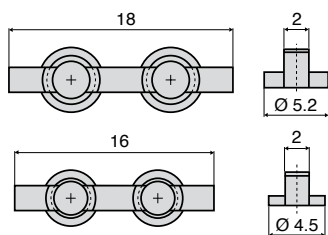
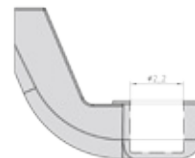
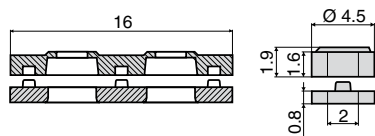
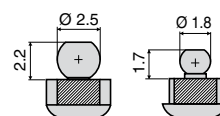
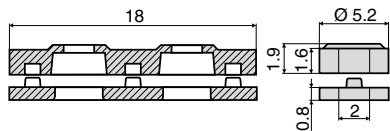
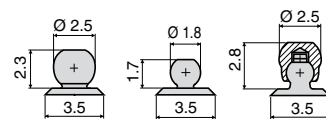
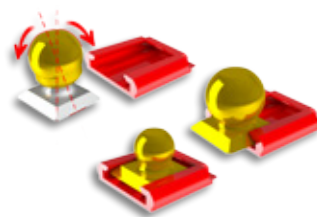
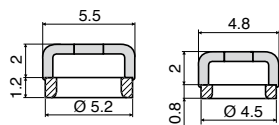

АССОРТИМЕНТ ПРОДУКЦИИ - ИЗМЕРЕНИЯ И ЕДИНИЦЫ

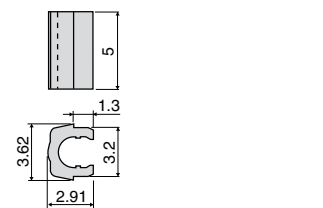
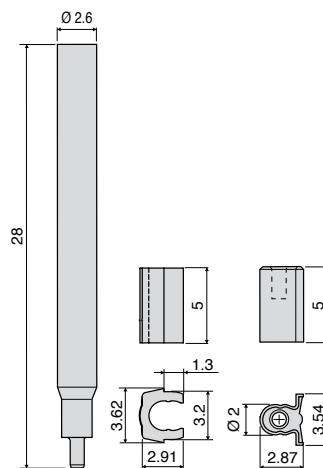
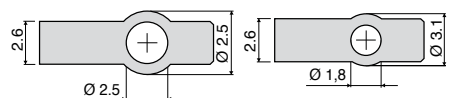
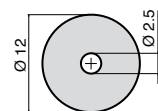
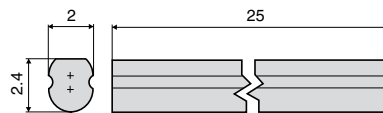
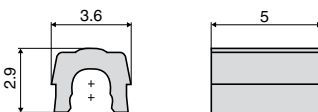
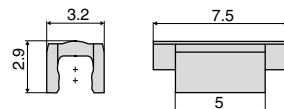
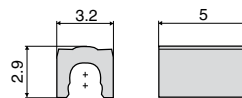
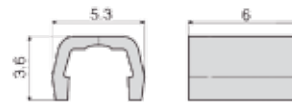
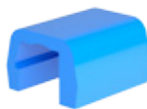
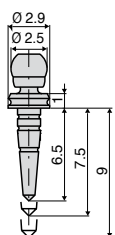
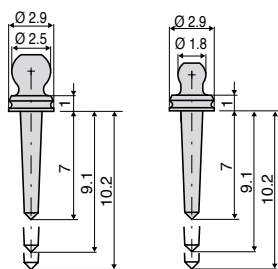
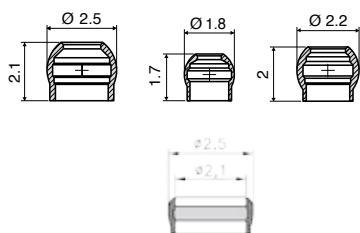
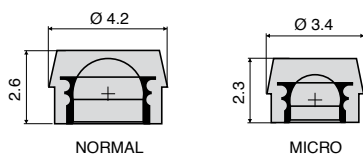
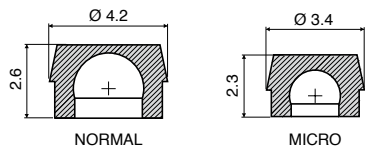
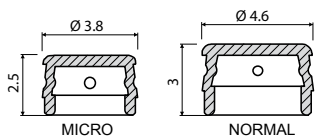

АССОРТИМЕНТ ПРОДУКЦИИ - ИЗМЕРЕНИЯ И ЕДИНИЦЫ

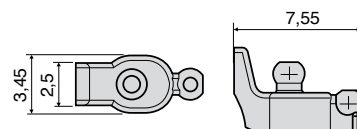
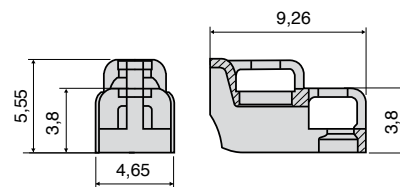
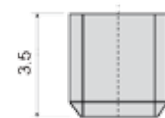
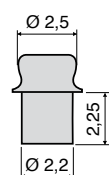
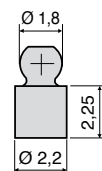
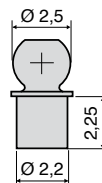
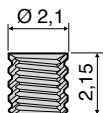
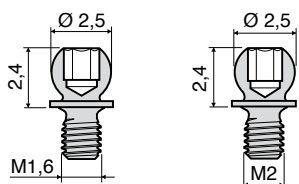
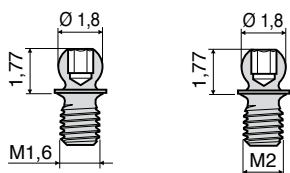
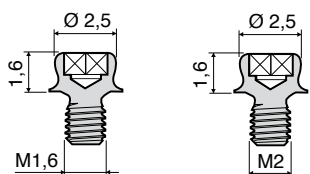
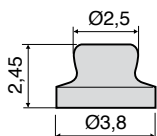
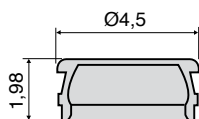



код.: **005SKL** + код.: **005SKT**
**ВВОДНЫЙ
 ЛАБОРАТОРНЫЙ НАБОР:**
 содержит полный ассортимент
 продуктов, включая все
 инструменты



код.: **011SPL**
**ВВОДНЫЙ НАБОР ДЛЯ
 ВРАЧЕЙ:**
 содержит ассортимент титановых
 штифтов BLOCK, литевых штифтов
 для оттисков, ретенционные колпачки и
 два инструмента для регулеровки

АТТАЧМЕНТЫ ОТ CAP SYSTEM



код.:
038STF

ОДИНАРНЫЕ СФЕРЫ FLEX ИЗ ТИТАНА
 Комплект включает в себя:
 • 2 ОДИНАРНЫЕ СФЕРЫ FLEX ИЗ ТИТАНА
 • 2 РОЗОВЫХ КОЛПАЧКА (мягкой ретенции)
 • 1 ДЕРЖАТЕЛЬ СФЕРЫ
 • 2 НАПРАВЛЯЮЩИХ БАЗЫ ИЗ БЕЗЗОЛЬНОЙ ПЛАСТМАССЫ

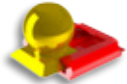

код.:
038STN

ОДИНАРНЫЕ СФЕРЫ ИЗ ТИТАНА НОРМО
 Комплект включает в себя:
 • 2 ОДИНАРНЫЕ СФЕРЫ ИЗ ТИТАНА
 • 2 РОЗОВЫХ КОЛПАЧКА (мягкой ретенции)
 • 1 ДЕРЖАТЕЛЬ СФЕРЫ
 • 2 НАПРАВЛЯЮЩИХ БАЗЫ ИЗ БЕЗЗОЛЬНОЙ ПЛАСТМАССЫ



код.:
038STM

ОДИНАРНЫЕ СФЕРЫ ИЗ ТИТАНА МИКРО
 Комплект включает в себя:
 • 2 ОДИНАРНЫЕ СФЕРЫ ИЗ ТИТАНА
 • 2 РОЗОВЫХ КОЛПАЧКА (мягкой ретенции)
 • 1 ДЕРЖАТЕЛЬ СФЕРЫ
 • 2 НАПРАВЛЯЮЩИХ БАЗЫ ИЗ БЕЗЗОЛЬНОЙ ПЛАСТМАССЫ



код.:
093STN
 НОРМО

ОТ CAP TESCO - НОРМО/МИКРО
Комплект включает в себя:
 • 2 УГЛОВЫХ РАЗШЕРЕНИЙ ИЗ БЕЗЗОЛЬНОЙ ПЛАСТМАССЫ



код.:
093STM
 МИКРО

• 2 ОДИНАРНЫЕ РЕЗЬБОВЫЕ СФЕРЫ ИЗ ТИТАНА+TiN
 • 2 ТИТАНОВЫЕ ВТУЛКИ ДЛЯ СКЛЕИВАНИЯ
 • 2 ПРОЗРАЧНЫХ КОЛПАЧКА НОРМО/МИКРО
 • 2 РОЗОВЫХ КОЛПАЧКА НОРМО/МИКРО
 • 2 ЖЕЛТЫХ КОЛПАЧКА НОРМО/МИКРО



код.:
092CAN

ОТ CAP НОРМО
Комплект включает в себя:
 • 4 ОДИНАРНЫЕ СФЕРЫ
 • 4 РОЗОВЫХ РЕТЕНЦИОННЫХ КОЛПАЧКА
 • 4 СТАЛЬНЫХ КОНТЕЙНЕРА
 (2 для пластмассы - 2 для пайки)
 • 4 ПЛАСТМАССОВЫХ ПОЗИЦИОНЕРА



код.:
092SAM

ОТ CAP МИКРО
Комплект включает в себя:
 • 4 ОДИНАРНЫЕ СФЕРЫ
 • 4 РОЗОВЫХ РЕТЕНЦИОННЫХ КОЛПАЧКА
 • 4 СТАЛЬНЫХ КОНТЕЙНЕРА
 (2 для пластмассы - 2 для пайки)
 • 4 ПЛАСТМАССОВЫХ ПОЗИЦИОНЕРА



код.:
196BCN

ОТ CAP НОРМО "ЭКОНОМНАЯ"
Комплект включает в себя:
 • 1 ПРЯМАЯ БАЛКА ИЗ БЕЗЗОЛЬНОЙ ПЛАСТМАССЫ
 • 1 УГЛОВАЯ БАЛКА ИЗ БЕЗЗОЛЬНОЙ ПЛАСТМАССЫ
 • 4 БЕЛЫХ КОЛПАЧКА (стандартной ретенции)



код.:
197BCM

ОТ CAP МИКРО "ЭКОНОМНАЯ"
Комплект включает в себя:
 • 1 ПРЯМАЯ БАЛКА ИЗ БЕЗЗОЛЬНОЙ ПЛАСТМАССЫ
 • 1 УГЛОВАЯ БАЛКА ИЗ БЕЗЗОЛЬНОЙ ПЛАСТМАССЫ
 • 4 БЕЛЫХ КОЛПАЧКА (стандартной х ПЛАСТМАССЫ



код.:
099BSN

ОТ CAP & ОТ BOX Mono НОРМО для каркасов
Комплект включает в себя:
 • 2 БАЛКИ ИЗ БЕЗЗОЛЬНОЙ ПЛАСТМАССЫ (1 ПРЯМАЯ - 1 УГЛОВАЯ)
 • 4 РЕТЕНЦИОННЫХ БЕЛЫХ КОЛПАЧКА
 • 4 ОТ BOX MONO ИЗ БЕЗЗОЛЬНОЙ ПЛАСТМАССЫ
 • 4 ПЛАСТМАССОВЫХ ПОЗИЦИОНЕРА



код.:
099BSM

ОТ CAP & ОТ BOX Mono МИКРО для каркасов
Комплект включает в себя:
 • 2 БАЛКИ ИЗ БЕЗЗОЛЬНОЙ ПЛАСТМАССЫ (1 ПРЯМАЯ - 1 УГЛОВАЯ)
 • 4 РЕТЕНЦИОННЫХ БЕЛЫХ КОЛПАЧКА
 • 4 ОТ BOX MONO ИЗ БЕЗЗОЛЬНОЙ ПЛАСТМАССЫ
 • 4 ПЛАСТМАССОВЫХ ПОЗИЦИОНЕРА



код.:
058BSN

ОТ BOX SPECIAL НОРМО + КОННЕКТОРА
Комплект включает в себя:
 • 2 БАЛКИ ОТ BOX SPECIAL
 • 4 ПЛАСТМАССОВЫХ ПОЗИЦИОНЕРА
 • 4 КОННЕКТОРА



код.:
058BSM

ОТ BOX SPECIAL МИКРО + КОННЕКТОРА
Комплект включает в себя:
 • 2 БАЛКИ ОТ BOX SPECIAL
 • 4 ПЛАСТМАССОВЫХ ПОЗИЦИОНЕРА
 • 4 КОННЕКТОРА



код.:
153BCN

ОТ BOX CLASSIC НОРМО + КОННЕКТОРА
Комплект включает в себя:
 • 2 ВЕРХНИХ БАЛКИ
 • 2 НИЖНИХ БАЛКИ
 • 4 ПЛАСТМАССОВЫХ ПОЗИЦИОНЕРА
 • 4 КОННЕКТОРА



код.:
153BCM

ОТ BOX CLASSIC МИКРО + КОННЕКТОРА
Комплект включает в себя:
 • 2 ВЕРХНИХ БАЛКИ
 • 2 НИЖНИХ БАЛКИ
 • 4 ПЛАСТМАССОВЫХ ПОЗИЦИОНЕРА
 • 4 КОННЕКТОРА



код.:
087CRE

ОТ EQUATOR ВОСТАНОВЛЯЮЩИЙ
Комплект включает в себя:
 • 2 ВОГНУТЫХ ОТ EQUATOR ВОСТАНОВИТЕЛЬНЫХ
 • 2 РОЗОВЫХ РЕТЕНЦИОННЫХ КОЛПАЧКА
 • 1 БЕЗЦВЕТНЫЙ КЛЮЧ ДЛЯ УСТАНОВКИ
 • 1 КАЛИБРАТОР И НОСИТЕЛЬ STRIP



код.:
087CRS

ВОСТАНОВИТЕЛЬНАЯ ПОЛЯЯ СФЕРА
 Ø 1,8/2,2/2,5
Комплект включает в себя:
 • 2 ПОЛНЫЕ СФЕРЫ ИЗ ТИТАНА С ПОКРЫТИЕМ TiN
 • 2 РОЗОВЫХ РЕТЕНЦИОННЫХ КОЛПАЧКА (мягкой ретенции)
 • 1 БЕЗЦВЕТНЫЙ КЛЮЧ ДЛЯ УСТАНОВКИ
 • 1 КАЛИБРАТОР И НОСИТЕЛЬ STRIP



код.:
089SRS

ПОЛНАЯ ВОСТАНОВИТЕЛЬНАЯ СФЕРА
Комплект включает в себя:
 • 2 ПОЛНЫЕ СФЕРЫ ИЗ ТИТАНА С ПОКРЫТИЕМ TiN
 • 2 РОЗОВЫХ КОЛПАЧКА (мягкой ретенции)
 • 2 ЗАЩИТНЫХ ДИСКА
 • 1 КЛЮЧ



код.:
064ACN
 НОРМО

КОЛПАЧКИ ОТ CAP В АССОРТИМЕНТЕ НОРМО
 • 6 ЗЕЛЕННЫХ КОЛПАЧКОВ - РЕТЕНЦИЯ ОЧЕНЬ ЭЛАСТИЧНА
 • 6 ЖЕЛТЫХ КОЛПАЧКОВ - РЕТЕНЦИЯ ОЧЕНЬ МЯГКАЯ
 • 6 РОЗОВЫХ КОЛПАЧКОВ - МЯГКАЯ РЕТЕНЦИЯ
 • 6 БЕЛЫХ КОЛПАЧКОВ - СТАНДАРТНАЯ РЕТЕНЦИЯ



код.:
064ACM
 МИКРО

КОЛПАЧКИ ОТ CAP В АССОРТИМЕНТЕ МИКРО
 • 6 ЗЕЛЕННЫХ КОЛПАЧКОВ - РЕТЕНЦИЯ ОЧЕНЬ ЭЛАСТИЧНА
 • 6 ЖЕЛТЫХ КОЛПАЧКОВ - РЕТЕНЦИЯ ОЧЕНЬ МЯГКАЯ
 • 6 РОЗОВЫХ КОЛПАЧКОВ - МЯГКАЯ РЕТЕНЦИЯ
 • 6 БЕЛЫХ КОЛПАЧКОВ - СТАНДАРТНАЯ РЕТЕНЦИЯ

S.P.L. ШТИФТЫ - COPING COVER



PIVOT FLEX ПОКРЫТИЯ TiN ШТИФТ ИЗ ТИТАНА С ПОДВИЖНОЙ СФЕРОЙ НОРМО (Ø 2.5 mm) Подходящий для COPING COVER

Упаковка содержит:

- 1 ШТИФТ ИЗ ТИТАНА С ПОДВИЖНОЙ СФЕРОЙ (Подходит для COPING COVER)
- 1 СТАЛЬНОЙ КОНТЕЙНЕР НОРМО ДЛЯ ПЛАСТМАССЫ
- 2 РОЗОВЫХ КОЛПАЧКА НОРМО (мягкой ретенции)
- 1 ЗАЩИТНЫЙ ДИСК
- 3 НАПРАВЛЯЮЩИХ КОЛЬЦА

код.:
033PSF

Сфера Нормо ø 2,5
Сфера Микро ø 1,8



код.:
036PTN

ШТИФТЫ ИЗ ТИТАНА Нормо Подходят для COPING COVER
Упаковка содержит:

- 5 ШТИФТОВ ИЗ ТИТАНА Сфера мм. 2,5

код.:
036PTM

ШТИФТЫ ИЗ ТИТАНА Микро Подходят для COPING COVER
Упаковка содержит:

- 5 ШТИФТОВ ИЗ ТИТАНА Сфера мм. 1,8



код.:
010PSP

ШТИФТЫ ИЗ БЕЗЗОЛЬНОЙ ПЛАСТМАССЫ НОРМО



код.:
012PSM

ШТИФТЫ ИЗ БЕЗЗОЛЬНОЙ ПЛАСТМАССЫ МИКРО



код.:
A01MOG

ФРЕЗА MOOSER Расточка для штифтов мм. 7 - 9 - 10

код.:
A03MOB

ФРЕЗА MOOSER Расточка для штифтов мм. 12 - 14



код.:
485IC

КЛЮЧ ДЛЯ УСТАНОВКИ/ЭКСТРАКЦИИ КОЛПАЧКОВ ОТ САР НОРМО И МИКРО (в металлических контейнерах или во рту у пациента)



код.:
74AC01

КЛЮЧ К ПАРАЛЛЕЛОМЕТРУ ОТ САР НОРМО



код.:
74AC02

КЛЮЧ К ПАРАЛЛЕЛОМЕТРУ ОТ САР МИКРО



код.:
74AC03

КЛЮЧ К ПАРАЛЛЕЛОМЕТРУ ОТ САР ТЕСНО НОРМО И МИКРО



код.:
080RCN

РИМЕР ДЛЯ РЕГУЛИРОВКИ РЕТЕНЦИИ КОЛПАЧКОВ ОТ САР НОРМО



код.:
080RCM

РИМЕР ДЛЯ РЕГУЛИРОВКИ РЕТЕНЦИИ КОЛПАЧКОВ ОТ САР МИКРО



код.:
082ATN

ИНСТРУМЕНТ ДЛЯ ПРОВЕРКИ РЕТЕНЦИИ КОЛПАЧКОВ НОРМО



код.:
083ATM

ИНСТРУМЕНТ ДЛЯ ПРОВЕРКИ РЕТЕНЦИИ КОЛПАЧКОВ МИКРО

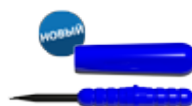

код.:
491EC

- ЭКСТРАКТОР КОЛПАЧКОВ С МНОГОЦЕЛЕВОЙ РУКОЯДКОЙ И ОТВЕРСТИЕМ ДЛЯ КРЕПЛЕНИЯ УСТАНОВОЧНЫХ КЛЮЧЕЙ ДЛЯ ЗАЖИМОВ, КОЛПАЧКОВ И КОЛЛЕЦ SEEGER.

АТТАЧМЕНЫ ОТ STRATEGY

код.: **098SSS**



ОТ STRATEGY

КОЛПАЧКИ ДЛЯ ТЕХНИКИ ДУБЛИРОВАНИЯ

Упаковка содержит:

- 4 ПАТРИЦЫ STRATEGY (2 СТАНДАРТНЫЕ - 2 ДЛИННЫЕ)
- 2 STEADY
- 4 РЕТЕНЦИОННЫХ КОЛПАЧКА ДЛЯ ТЕХНИКИ ДУБЛИРОВАНИЯ

код.: **098CAL**



ОТ STRATEGY

КОЛПАЧКИ ДЛЯ СТАЛЬНЫХ КОНТЕЙНЕРОВ

Упаковка содержит:

- 4 ПАТРИЦЫ STRATEGY (2 СТАНДАРТНЫЕ - 2 ДЛИННЫЕ)
- 4 РЕТЕНЦИОННЫХ КОЛПАЧКА ДЛЯ СТАЛЬНЫХ КОНТЕЙНЕРОВ
- 4 СТАЛЬНЫХ КОНТЕЙНЕРОВ
- 2 ПЛАСТМАССОВЫХ ПОЗИЦИОНЕРА
- 2 STEADY



код.:
047ACS

КОЛПАЧКИ ОТ STRATEGY ДЛЯ ТЕХНИКИ ДУБЛИРОВАНИЯ

Упаковка содержит:

- 4 ЖЕЛТЫХ КОЛПАЧКОВ - РЕТЕНЦИЯ ОЧЕНЬ МЯГКАЯ
- 4 РОЗОВЫХ КОЛПАЧКОВ - РЕТЕНЦИЯ МЯГКАЯ
- 4 БЕЛЫХ КОЛПАЧКОВ - СТАНДАРТНАЯ РЕТЕНЦИЯ



код.:
045ACS

КОЛПАЧКИ ОТ STRATEGY ДЛЯ СТАЛЬНЫХ КОНТЕЙНЕРОВ

Упаковка содержит:

- 4 ЖЕЛТЫХ КОЛПАЧКОВ - РЕТЕНЦИЯ ОЧЕНЬ МЯГКАЯ
- 4 РОЗОВЫХ КОЛПАЧКОВ - РЕТЕНЦИЯ МЯГКАЯ
- 4 БЕЛЫХ КОЛПАЧКОВ - СТАНДАРТНАЯ РЕТЕНЦИЯ



код.:
486ICS

- КЛЮЧ ДЛЯ УСТАНОВКИ/ЭКСТРАКЦИИ КОЛПАЧКОВ ОТ STRATEGY



код.:
75AC04

- КЛЮЧ ДЛЯ ОТ STRATEGY



код.:
081RCS

- РИМЕР ДЛЯ РЕГУЛИРОВКИ РЕТЕНЦИИ КОЛПАЧКОВ ОТ STRATEGY

АТТАЧМЕНЫ ОТ BAR MULTIUSE



ОТ BAR MULTIUSE

Упаковка содержит:

- 2 БАЛКИ ИЗ БЕЗЗОЛЬНОЙ ПЛАСТМАССЫ
- 4 ЗАЖИМА ПОЗИЦИИ А
- 4 ЗАЖИМА ПОЗИЦИИ Б
- 4 КОНТЕЙНЕРА ИЗ БЕЗЗОЛЬНОЙ ПЛАСТМАССЫ
- 4 РОЗОВЫХ РЕТЕНЦИОННЫХ ЗАЖИМА
- 4 ЖЕЛТЫХ РЕТЕНЦИОННЫХ ЗАЖИМА
- 2 КОННЕКТОРА



код.:
429IOBM

- КЛЮЧ ДЛЯ УСТАНОВКИ/ЭКСТРАКЦИИ ЗАЖИМОВ ОТ BAR MULTIUSE



код.:
028OCP

- КЛЮЧ К ПАРАЛЛЕЛОМЕТРУ ДЛЯ ОТ BAR MULTIUSE

АТТАЧМЕНЫ ОТ VERTICAL



ОТ VERTICAL

Упаковка содержит:

- 4 ПАТРИЦЫ ИЗ БЕЗЗОЛЬНОЙ ПЛАСТМАССЫ
- 2 STEADY
- 2 БЕЛЫХ РЕТЕНЦИОННЫХ ЗАЖИМА
- 2 ЗЕЛЕННЫХ РЕТЕНЦИОННЫХ ЗАЖИМА
- 4 КЕРАМИЧЕСКИЕ БАЛКИ
- 4 КЛЮЧА К ПАРАЛЛЕЛОМЕТРУ
- СТЕРЖЕНЬ ИЗ БЕЗЗОЛЬНОЙ ПЛАСТМАССЫ

код.:
071OVB



код.:
072ICV

- КЛЮЧ ДЛЯ УСТАНОВКИ/ЭКСТРАКЦИИ ЗАЖИМОВ ОТ VERTICAL



ОТ EQUATOR ИЗ БЕЗЗОЛЬНОЙ ПЛАСТМАССЫ



код.:
092ECQ

ОТ EQUATOR ИЗ БЕЗЗОЛЬНОЙ ПЛАСТМАССЫ

Упаковка содержит:

- 2 ПОЛУСФЕРИЧЕСКИЕ ПАТРИЦЫ ИЗ БЕЗЗОЛЬНОЙ ПЛАСТМАССЫ
- 2 КОНТЕЙНЕРА ДЛЯ КОЛПАЧКОВ ИЗ НЕРЖАВЕЮЩЕЙ СТАЛИ
- 4 РАЗНЫХ РЕТЕНЦИОННЫХ КОЛПАЧКА (2 МЯГКИХ, 2 СТАНДАРТНЫХ)

ОТ EQUATOR ИМПЛАНТАТЫ



код.:
130

ОТ EQUATOR ДЛЯ ИМПЛАНТОВ

- 1 Титановый монкон + TiN
- 4 Колпачка (фиолетовый-белый-розовый-желтый)
- 1 Титановый Контейнер
- 1 Защитный диск



код.:
030

- 1 МОНКОН ТИТАНОВЫЙ + TiN "ОТ EQUATOR"



код.:
335SVC

KIT SMARTBOX

Упаковка содержит:

- 1 "АВТОПАРАЛЛЕЛИЗУЕМЫЙ" КОНТЕЙНЕР с черным колпачком для лаборатории
- 1 ЗАЩИТНЫЙ РОЗОВЫЙ ДИСК
- 4 РАЗНЫХ РЕТЕНЦИОННЫХ КОЛПАЧКА (1 очень мягкий, 1 мягкий, 1 стандартный, 1 жесткий)



код.:
330SBE

Упаковка содержит:

- 1 "АВТОПАРАЛЛЕЛИЗУЕМЫЙ" КОНТЕЙНЕР с черным колпачком для лаборатории

ОТ EQUATOR БАЛКИ



код.:
160EQB

ОТ EQUATOR с резьбой и вклеиваемой вставкой

Упаковка содержит:

- 2 РЕЗЬБОВЫХ EQUATOR для титановой вставки (резьба 1,6 мм)
- 2 ВСТАВКИ С РЕЗЬБОЙ (резьба 1,6 мм)
- 2 КОНТЕЙНЕРА ДЛЯ КОЛПАЧКОВ ИЗ НЕРЖАВЕЮЩЕЙ СТАЛИ
- 2 ПОЗИЦИОННЕРА ИЗ НЕРЖАВЕЮЩЕЙ СТАЛИ
- 8 РЕТЕНЦИОННЫХ КОЛПАЧКОВ (2 экстра мягкий, 2 мягкий, 2 стандартный, 2 черных для лаборатории)



код.:
039SFE2

- 1 EQUATOR С РЕЗЬБОЙ (резьба 2 мм стандартная)

ЭЛАСТИЧНОЕ СТОПОРНОЕ КОЛЬЦО ОТ EQUATOR «SEEGER»

Установка имплантатов пассивной балкой



код.:
158ESA

ELASTIC SEEGER

Упаковка содержит:

- 1 ЦИЛИНДР ИЗ БЕЗЗОЛЬНОЙ ПЛАСТМАССЫ – КОНТЕЙНЕР ДЛЯ SEEGER
- 1 САМОУДАЛЯЮЩИЙСЯ КОЛЬЦО SEEGER
- 1 РЕЗЬБОВЫЙ ТИТАНОВЫЙ ВИНТ ДЛЯ САМОУДАЛЯЮЩЕГОСЯ КОЛЬЦА SEEGER

ИНСТРУМЕНТЫ



код.:
74AC01

- 1 КЛЮЧ К ПАРАЛЛЕЛОМЕТРУ НОРМО



код.:
774CHE

- 1 КВАДРАТНЫЙ КЛЮЧ ОТ EQUATOR + HOLDER ВЗАИМОЗАМЕНЯЕМЫЙ



код.:
760CE

- 1 КОННЕКТОР ДЛЯ ДИНАМОМЕТРИЧЕСКОГО МАНИПУЛА, (КВАДРАТНЫЙ, 1,25 мм)



код.:
185SIS

- 1 ШТОК ДЛЯ УСТАНОВКИ СТОПОРНОГО КОЛЬЦА SEEGER (используется с универсальной рукояткой)



код.:
491EC

- 1 МНОГОЦЕЛЕВОЙ ЭКСТРАКТОР КОЛПАЧКОВ (с отверстием для штоков)

АКСЕССУАРЫ



код.:
044CAIN

- 2 ТРАНСФЕРА ДЛЯ ОТТИСКА НЕПРЯМЫМ МЕТОДОМ



код.:
144MTE

- 2 ТРАНСФЕРА ДЛЯ ОТТИСКА



код.:
144AE

- 2 ЛАБОРАТОРНЫХ АНАЛОГА



код.:
485IC

- 1 КЛЮЧ ДЛЯ УСТАНОВКИ/ЭКСТРАКЦИИ КОЛПАЧКОВ (ОТ EQUATOR - НОРМО - МИКРО)

ЗАПАСНЫЕ ЧАСТИ



код.:
192ECE

Упаковка содержит:

- 1 ТИТАНОВЫЙ КОНТЕЙНЕР ДЛЯ КОЛПАЧКОВ
- 1 ЧЕРНЫЙ ЛАБОРАТОРНЫЙ КОЛПАЧОК
- 4 РЕТЕНЦИОННЫХ КОЛПАЧКОВ (1 экстра мягкий, 1 мягкий, 1 стандартный, 1 жесткий)
- 1 ЗАЩИТНЫЙ ДИСК

ОТ CAP ТРАНСФЕР ДЛЯ ОТТИСКА

УСТАНОВКА ИМПЛАНТАТОВ ПАССИВНОЙ БАЛКОЙ



- код.: **044CAIN** • 2 ОТ CAP ТРАНСФЕРА для оттиска НОРМО со взаимозаменяемым колпачком



- код.: **044CAI22** • 2 ОТ CAP ТРАНСФЕРА для оттиска НОРМО Ø 2,25mm со взаимозаменяемым колпачком



- код.: **044CAIM** • 2 ОТ CAP ТРАНСФЕРА для оттиска МИКРО со взаимозаменяемым колпачком

ОТДЕЛЬНЫЕ СФЕРЫ С РЕЗЬБОЙ

НОРМО - МИКРО



- код.: **039SFN2** • 1 ОТДЕЛЬНАЯ СФЕРА С РЕЗЬБОЙ НОРМО + TiN ШЕСТИГРАННИК 1,3 мм РЕЗЬБА 2.0 mm



- код.: **039SFM2** • 1 ОТДЕЛЬНАЯ СФЕРА С РЕЗЬБОЙ МИКРО + TiN ШЕСТИГРАННИК 0,9 мм РЕЗЬБА 2.0 mm

ОТДЕЛЬНЫЕ СФЕРЫ С РЕЗЬБОЙ С ВКЛЕИВАЕМОЙ ВТУЛКОЙ НОРМО - МИКРО

НАБОР ВКЛЕИВАЕМОЙ СФЕРЫ С РЕЗЬБОЙ НОРМО + TiN



- код.: **139KSFN** **Упаковка содержит:**
 • 2 ОТДЕЛЬНЫЕ СФЕРЫ С РЕЗЬБОЙ ИЗ ТИТАНА (ШЕСТИГРАННИК 1,3 мм РЕЗЬБА 1,6 мм резьба тонкая)
 • 2 ВТУЛКИ С РЕЗЬБОЙ ВКЛЕИВАЕМЫЕ ИЗ ТИТАНА
 • 2 ПОЗИЦИОНЕРА ДЛЯ ВСТАВОК (Сфера Нормо) ИЗ СТАЛИ

НАБОР ВКЛЕИВАЕМОЙ СФЕРЫ С РЕЗЬБОЙ МИКРО + TiN



- код.: **139KSFM** **Упаковка содержит:**
 • 2 ОТДЕЛЬНЫЕ СФЕРЫ С РЕЗЬБОЙ ИЗ ТИТАНА (ШЕСТИГРАННИК 0,9 мм РЕЗЬБА 1,6 мм резьба тонкая)
 • 2 ВТУЛКИ С РЕЗЬБОЙ ВКЛЕИВАЕМЫЕ ИЗ ТИТАНА
 • 2 ПОЗИЦИОНЕРА ДЛЯ ВСТАВОК (Сфера Микро) ИЗ СТАЛИ

ОТ LOCK

СТОПОРЫ СО ВЗАИМОЗАМЕНЯЕМЫМИ МЕХАНИЗМАМИ



- НАБОР ОТ LOCK СТОПОР ИЗ ТИТАНА **Упаковка содержит:**
 • 1 Комплектный стопор
 • 1 Позиционер из латуни
 • 1 КЕРАМИЧЕСКИЙ ШТИФТ

код.: **880CLT**



- НАБОР ОТ LOCK СТОПОР РЕГУЛИРУЕМЫЙ ИЗ ТИТАНА **Упаковка содержит:**
 • 1 Комплектный стопор
 • 1 Позиционер из латуни УДЛИНЕННЫЙ
 • 9 КОЛЕЦ-РАЗДЕЛИТЕЛЕЙ ИЗ БЕЗЗОЛЬНОЙ ПЛАСТМАССЫ
 • 1 КЕРАМИЧЕСКИЙ ШТИФТ

код.: **880CLR**

АКСЕССУАРЫ ОТ LOCK



- код.: **882CG** • 1 НАПРАВЛЯЮЩИЙ КОНУС



- код.: **882CAS** • 1 КЛЮЧ ОТКРЫВАЮЩИЙ НАЖИМНОЙ

АТТАЧМЕНЫ ОТ CAP & ОТ VOX - ОТ STRATEGY - ОТ BAR - ОТ VERTICAL - ОТ UNILATERAL - ОТ EQUATOR

РЕКЛАМНАЯ УПАКОВКА ЛАБОРАТОРНАЯ «BASIC»



код.: **005SKLBUS**

ИНСТРУМЕНТЫ

- 1 ПИНЦЕТ
- 1 КЛЮЧ К ПАРАЛЛЕЛОМЕТРУ ОТ CAP НОРМО
- 1 КЛЮЧ К ПАРАЛЛЕЛОМЕТРУ ОТ CAP МИКРО
- 1 КЛЮЧ К ПАРАЛЛЕЛОМЕТРУ ОТ STRATEGY
- 1 КЛЮЧ К ПАРАЛЛЕЛОМЕТРУ ОТ BAR MULTIUSE
- 1 КЛЮЧ УНИВЕРСАЛЬНЫЙ ИЗ СИНЕЙ ПЛАСТМАССЫ (для штоков из нержавеющей стали и для колпачков в ротовой полости)
- 1 ШТОК ДЛЯ УСТАНОВКИ ОТ CAP НОРМО-МИКРО
- 1 ШТОК ДЛЯ УСТАНОВКИ ОТ STRATEGY
- 1 ШТОК ДЛЯ УСТАНОВКИ ОТ BAR MULTIUSE
- 1 ШТОК ДЛЯ УСТАНОВКИ ОТ VERTICAL

Упаковка содержит:

СИСТЕМА ОТ CAP - ОТ VOX:

- 16 ШТИФТОВ ИЗ БЕЗЗОЛЬНОЙ ПЛАСТМАССЫ НОРМО - МИКРО
- 8 СФЕР ИЗ БЕЗЗОЛЬНОЙ ПЛАСТМАССЫ НОРМОМИКРО
- 2 БАЛКИ ОТ CAP ИЗ БЕЗЗОЛЬНОЙ ПЛАСТМАССЫ НОРМО-МИКРО
- 2 БАЛКИ ОТ VOX ИЗ БЕЗЗОЛЬНОЙ ПЛАСТМАССЫ (CLASSIC (верхняя и нижняя) НОРМОМИКРО
- 2 БАЛКИ ОТ VOX SPECIAL ИЗ БЕЗЗОЛЬНОЙ ПЛАСТМАССЫ НОРМОМИКРО
- 6 КОННЕКТОРОВ ОТ VOX ИЗ БЕЗЗОЛЬНОЙ ПЛАСТМАССЫ
- 4 КОННЕКТОРА ОТ VOX MONO ИЗ БЕЗЗОЛЬНОЙ ПЛАСТМАССЫ НОРМОМИКРО
- 8 КОЛЕЦ-ПОЗИЦИОНЕРОВ НОРМОМИКРО
- 13 КОЛПАЧКОВ ОТ CAP НОРМОМИКРО РОЗОВЫЕ мягкая рет., ЖЕЛТЫЕ экстра мягкая рет.
- 13 ЧЕРНЫХ ЛАБОРАТОРНЫХ КОЛПАЧКОВ НОРМОМИКРО
- 4 КОНТЕЙНЕРОВ ИЗ НЕРЖАВЕЮЩЕЙ СТАЛИ НОРМО/МИКРО для ПЛАСТМАССЫ

ОТ STRATEGY

- 4 ПАТРИЦЫ ОТ SRATEGY (2 стандартные, 2 удлиненные)
- 2 STEADY ОТ SRATEGY ИЗ БЕЗЗОЛЬНОЙ ПЛАСТМАССЫ

- 2 КОЛПАЧКА ОТ SRATEGY ДЛЯ КОНТЕЙНЕРОВ ИЗ НЕРЖАВЕЮЩЕЙ СТАЛИ: РОЗОВЫЕ мягкая рет
- 2 КОНТЕЙНЕРА ИЗ НЕРЖАВЕЮЩЕЙ СТАЛИ SRATEGY
- 2 КОЛЬЦА-ПОЗИЦИОНЕРА ИЗ ПЛАСТМАССЫ SRATEGY
- 3 КОЛПАЧКА ОТ SRATEGY ДЛЯ ДУБЛИРУЮЩЕЙ ТЕХНИКИ: 1 ЖЕЛТЫЙ экстра мягкая рет. и 2 РОЗОВЫЕ мягкая рет
- 4 ЧЕРНЫХ ЛАБОРАТОРНЫХ КОЛПАЧКОВ (для контейнеров и для дублирующей техники)

ОТ EQUATOR

- 2 ПАТРИЦЫ ИЗ БЕЗЗОЛЬНОЙ ПЛАСТМАССЫ
- 2 КОНТЕЙНЕРА ИЗ НЕРЖАВЕЮЩЕЙ СТАЛИ
- 4 РЕТЕНЦИОННЫХ КОЛПАЧКА (2 мягких, 2 стандартных)
- 2 ЧЕРНЫХ ЛАБОРАТОРНЫХ КОЛПАЧКОВ

ОТ UNILATERAL

- 1 АТТАЧМЕН ИЗ БЕЗЗОЛЬНОЙ ПЛАСТМАССЫ С КОМБИНИРОВАННЫМИ СФЕРАМИ
- 1 UNI-VOX ИЗ БЕЗЗОЛЬНОЙ ПЛАСТМАССЫ
- 1 КОЛЬЦО-ПОЗИЦИОНЕР МИКРО
- 2 КОЛПАЧКА ОТ CAP МИКРО: 1 розовый, 1 черный лабораторный
- 2 КОЛПАЧКА ОТ SRATEGY (для дублирующей техники): 1 розовый, 1 черный лабораторный
- 1 КОННЕКТОР

ОТ BAR MULTIUSE

- 1 БАЛКА ИЗ БЕЗЗОЛЬНОЙ ПЛАСТМАССЫ
- 1 ДЕСЕННОЕ СОЕДИНЕНИЕ
- 4 ЗАЖИМА ПОЗИЦИОНЕРА (А-В)
- 2 КОНТЕЙНЕРА ИЗ БЕЗЗОЛЬНОЙ ПЛАСТМАССЫ
- 4 ЗАЖИМА- 2 РОЗОВЫХ мягких, 2 ЖЕЛТЫХ средних

ОТ VERTICAL

- 2 ПАТРИЦЫ ИЗ БЕЗЗОЛЬНОЙ ПЛАСТМАССЫ
- 2 STEADY
- 4 ЗАЖИМА- 2 БЕЛЫХ стандартных, 2 ЗЕЛЕННЫХ мягких
- 2 КЛЮЧА К ПАРАЛЛЕЛОМЕТРУ + ВИЛКА ИЗ БЕЗЗОЛЬНОЙ ПЛАСТМАССЫ
- 2 БАЛКИ ИЗ КЕРАМИКИ

ИМПЛАНТОЛОГИЯ

АТТАЧМЕНЫ ИЗ ТИТАНА ДЛЯ СЪЕМНЫХ ПРОТЕЗОВ SPHERO FLEX - BLOCK SYSTEM

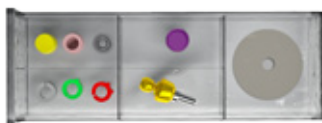

SPHERO FLEX
 код.: 109
 1 Монкон
 3 Колпачка (желтый, розовый, прозрачный)
 1 Контейнер из Титана
 3 Направляющие кольца
 1 Защитный диск



SPHERO BLOCK НОРМО
 код.: 002
 1 Монкон
 3 Колпачка (желтый, розовый, прозрачный)
 1 Контейнер из Титана
 3 Направляющие кольца
 1 Защитный диск

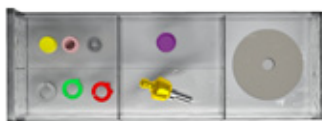

SPHERO BLOCK МИКРО
 код.: 003
 1 Монкон
 3 Колпачка (желтый, розовый, прозрачный)
 1 Контейнер из Титана
 3 Направляющие кольца
 1 Защитный диск

ДОПОЛНИТЕЛЬНЫЕ ПРЕДМЕТЫ

Высота см 14



код.: 00PB
 МИНИ ПАРАЛЛЕЛОМЕТР + НАКЛОНЯЮЩИЯСЯ БАЗА (ДЛЯ ЛАБОРАТОРИЙ, КУРСОВ И Т.Д.)



код.: 0C
 ОТ СЕМ это жидкий, микрогибридный композитный цемент авто/фото отверждаемый. Цемент предназначен для окончательного склеивания металла с металлом в использовании аттачментов или протезных имплантатов.

ДОПОЛНИТЕЛЬНЫЕ ИНСТРУМЕНТЫ SPHERO FLEX - BLOCK



код.: 771CEF
УНИВЕРСАЛЬНЫЙ КЛЮЧ ДЛЯ SPHERO FLEX E SPHERO BLOCK (Нормо и Микро) Шестиугольник мм. 2,3



код.: 760CBM
ШТОК ДЛЯ МАНИПУЛА



код.: 760CBR
ШЫСТИГРАННЫЙ КЛЮЧ Шестиугольник мм. 1,3

СПЕЦИАЛЬНЫЕ ЭЛЕМЕНТЫ ДЛЯ ИМПЛАНТОЛОГИИ



код.: 008MBG
ИЗМЕРИТЕЛЬ ДЕСНЕВОГО КРАЯ
Набор содержит:
 • 1 ИЗМЕРИТЕЛЬ Д.К. С БЕГУНКОМ
 • 1 ИЗМЕРИТЕЛЬ Д.К. С ФИКСИРОВАННЫМ ШТОКОМ
 • 1 РАСПРЕДЕЛИТЕЛЬ ССИЛИКОНОВЫХ КОЛЕЦ
 • 20 СИЛИКОНОВЫХ КОЛЕЦ



BROKEN SCREW EXTRACTOR KIT для извлечения обломившихся винтов из имплантата

Набор содержит:
 • 1 ФРЕЗА С ЗАЦЕПЛЯЮЩЕЙ КРОМКОЙ
 • 1 ФРЕЗА СПЕЦИАЛЬНАЯ
 • 1 ЦЕНТРАТОР РУЧНОЙ
 • 1 КЛЮЧ ЭКСТРАКТОР

Набор содержит:
 • 1 ФРЕЗА «СПЕЦИАЛЬНАЯ»
 • 1 ФРЕЗА УДЛИНЕННАЯ

код.: 680

код.: 680FS 1 ФРЕЗА СПЕЦИАЛЬНАЯ
 код.: 680FA 1 ФРЕЗА С ЗАЦЕПЛЯЮЩЕЙ КРОМКОЙ

ИМПЛАНТОЛОГИЯ

АКСЕССУАРЫ ДЛЯ ИМПЛАНТАТОВ

предлагаются из беззольной пластмассы для наиболее известных имплантатов. Дополнительную информацию можно получить у сотрудников компании

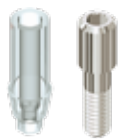

код.: 108CV

Монкон из беззольной пластмассы, неврещающийся, с винтом из титана, под ключ шестигранник, для установки SCREW VENT цвет белый: шестиугольник высокой точности

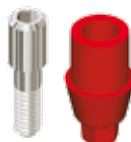

код.: 108AVB

Монкон из беззольной пластмассы, неврещающийся, с винтом из титана под ключ шестигранник, для установки SCREW VENT цвет красный: шестиугольник с насадкой незначительной конусности для облегчения соединений с балкой



код.: 108BRK

Монкон из беззольной пластмассы, вращающийся, для установки BRANEMARK, с винтом, под ключ-шестигранник, из титана



код.: 108BRK-NR

Монкон из беззольной пластмассы, неврещающийся, с винтом из титана под ключ-шестигранник, для установки BRANEMARK

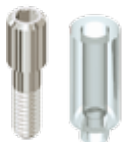

код.: 108PE

Монкон из беззольной пластмассы, неврещающийся, с винтом из титана, под ключ-шестигранник, для установки PITT EASY \varnothing 3,25 — 3,75 — 4 mm

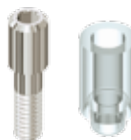

код.: 108BFT

Монкон из беззольной пластмассы, вращающийся, с винтом из титана, под ключ-шестигранник, для установки ITI STRAUMANN для соединений с балками



код.: 113BFT

Монкон переходной стальной, с винтом под ключ-шестигранник, для установки ITI STRAUMANN



код.: FA004

Аналог стальной для установки ITI STRAUMANN

Rhein83 имеет возможность изготавливать точные детали на станках с числовым программным управлением даже малыми партиями; для размещения заказа необходимо направить:

- *технический чертёж с указанием допусков*
 - *аналог, винт или деталь в качестве образца*
- После получения необходимой информации вам будет направлено коммерческое предложение с указанием сроков поставки.*



ГЛОБАЛЬНОЕ ВИДЕНИЕ И ОБЩАЯ ЦЕЛЬ

Наша миссия состоит в том, чтобы предоставить качественные решения в области стоматологической промышленности, которые смогут обеспечить комфорт любого пациента в мире. Это стало возможным благодаря поддержке многих партнеров в мире!

466 Main Street - Lower Level • New Rochelle, NY 10801 • Toll Free 877-778-8383 • Tel. 914-235-0096 • Fax 914-633-6363



RHEIN83 USA

Американский филиал Rhein83 действует на территории США с 2000 года, распространяя нашу продукцию по всей стране и в некоторых частях Южной Америки. Rhein83USA находится в Нью-Рошель (в нескольких минутах от Нью-Йорка) и предлагает полную программу обучения для стоматологов и зубных техников в учебном зале, используемом исключительно для этой цели. Курсы позволяют получение кредитов CTD-х и ораторы являются частью "National Board for Certification in Dental Laboratory Technology, Inc".



Уникальность стоматологического мира заключается в различных методах и знаниях своих специалистов. Именно поэтому каждый день мы получаем и публикуем работы и клинические случаи из более чем 100 стран мира! Поделитесь своими талантами, своим опытом и своей страстью! Вы откроете для себя новые технологии и методики работы, которые позволят вам обновляться и расти!



Rhein Italia



rhein83_attachments



Rhein Company



@RheinDental



rhein83 ita

Rhein 83 гордится тем, что является частью научных исследований, которые привели к публикации первого международного атласа, посвященного комбинированному протезированию. 27 авторов, между стоматологами и зубными техниками, которые принимали участие в реализации книги, документировали множество случаев всеобъемлющим и инновационным путем. В реализации этой книги приняли участие преподаватели трех итальянских университетов: Университет Vita-Salute San Raffaele в Милане, университет Турина Dental School и Университет Сиены.



The logo for Rhein83, featuring the word 'RHEIN' in blue and '83' in yellow, set against a background of a bright sun over a blue sky and a view of Earth from space.

Via ZAGO, 10/ABC
40128 - BOLOGNA

Тел. (+39) 051 244510 - (+39) 051 244396

Факс (+39) 051 245238

Горячая линия 800-901172

<http://www.rhein83.com>

e-mail: info@rhein83.com

Штамп дилера



UNI EN ISO 9001:2008
UNI CEI EN ISO 13485:2012